

# Kinderbett 7026



DIN EN 716:2017+AC:2019



1



2



3



- |  |                                  |
|--|----------------------------------|
| <b>DE</b> Montageanleitung             | <b>PL</b> Instrukcja montażu     |
| <b>GB</b> Assembly instruction         | <b>CZ</b> Montážní návod         |
| <b>ES</b> Instrucciones de montaje     | <b>SK</b> Montážny návod         |
| <b>PT</b> Instruções de montagem       | <b>HR</b> Upute za montažu       |
| <b>FR</b> Notice de montage            | <b>MT</b> Istruzzjonijiet        |
| <b>IT</b> Istruzioni di montaggio      | <b>SI</b> Navodila za montažo    |
| <b>NL</b> Montage-instructies          | <b>HU</b> Szerelési útmutató     |
| <b>DK</b> Monteringsvejledning         | <b>RO</b> Instructiuni de montaj |
| <b>SE</b> Monteringsanvisningar        | <b>BG</b> инструкции за монтаж   |
| <b>FI</b> Aasennusohjeet               | <b>CN</b> 彙編指令                   |
| <b>IS</b> Leiðbeiningar um samsetningu | <b>GR</b> οδηγίες συναρμολόγησης |
| <b>EE</b> Paigaldusjuhendid            | <b>ME</b> Uputstvo za montažu    |
| <b>LT</b> Surinkimo instrukcijos       | <b>MK</b> сборанието инструкции  |
| <b>LV</b> Montažas instrukciju         | <b>RU</b> инструкции по сборке   |
| <b>TR</b> Montaj talimatları           | <b>RS</b> uputstva za montazu    |
|  | <b>RM</b> Instrucziun            |

GERMANIA®  
**mini**

GERMANIA WERK Krome GmbH & Co. KG  
Schützenstraße 88 D-33189 Schlangen  
Fon: +49 (0) 52 52 / 8 49 0  
info@mygermania.com www.mygermania.com



## Gebrauchsanleitung Kinderbett groß

**ACHTUNG!**

**ACHTUNG!** Bewahren Sie beiliegende Aufbauanleitung für späteren Gebrauch und Rückfragen auf.

**ACHTUNG!** Die Umverpackung enthält verschluckbare Kleinteile. Bewahren Sie die Kartons bis zur Montage an einem für Kinder unzugänglichen Ort auf.

**ACHTUNG!**

Kunststoffbeutel und etwaige Kunststoffelemente / Verpackungen sind sofort zu entfernen oder für Kinder unzugänglich aufzubewahren! Erstickungsgefahr!

Legen Sie während des Aufbaus eine geeignete Unterlage unter die Bauteile, um das Produkt und den Fußboden vor Beschädigungen zu schützen. Um Beschädigungen am Produkt zu vermeiden, darf zum Anschrauben der Beschläge kein Akkuschrauber verwendet werden. **WICHTIG.** Der Aufbau des Möbels muss zwingend nach Aufbauanleitung und durch eine fachkundige Person erfolgen. Sämtliche Elektro- und Sanitärinstallationen sind ausschließlich von autorisiertem Fachpersonal durchzuführen. Um zu verhindern, dass ein Möbel umkippt, muss es fest an der Wand verankert werden. Eine fehlerhafte Montage bzw. fehlende Wandbefestigung kann zu Funktionsbeeinträchtigungen, Beschädigungen und/oder schweren Verletzungen führen. Wegen der großen Vielfalt an Wänden und Wandmaterialien haben wir kein Befestigungsmaterial beigelegt. Bitte erkundigen Sie sich im Fachhandel nach geeignetem Befestigungsmaterial entsprechend Ihren baulichen Gegebenheiten. Sie sind für die Befestigung am Mauerwerk und den dort eingesetzten Materialien selbst verantwortlich. Halten Sie die in der Montageanleitung angegebenen maximalen Gewichtsangaben ein. Beschlagbeutel, Beschlagteile und Verpackungsmaterial sind von Säuglingen und Kindern fernzuhalten, da verschluckbare Kleinteile enthalten sind und Erstickungsgefahr droht. Werden Bedienungs-, Betriebs- oder Montageanweisungen nicht befolgt, Bauteile ausgewechselt, Änderungen an den Produkten vorgenommen oder Verbrauchsmaterialien verwendet, die nicht den Originalteilen entsprechen, so entfallen jegliche Haftungsansprüche und Gewährleistung. GERMANIA haftet nicht für Personen- oder Sachschäden, die auf eine unsachgemäße Montage bzw. nicht erfolgte Wandbefestigung zurückzuführen sind. Bei Überlastungen, die durch Menschen, spielende Kinder oder sonstige Einwirkungen entstehen, übernehmen wir als Hersteller keine Haftung.

## „WICHTIG, FÜR SPÄTERE VERWENDUNG AUFBEWAHREN: SORGFÄLTIG LESEN“.

**WARNUNG!**

**WARNUNG!** Seien Sie sich dessen bewusst, dass eine Aufstellung des Kinderbettes in der Nähe von offenem Feuer oder starken Hitzequellen, z. B. elektrischen Heizstrahlern, Gasöfen, usw. eine Gefahr darstellt.

**WARNUNG!** Benutzen Sie das Kinderbett nicht mehr, wenn einzelne Teile gebrochen, zerrissen oder beschädigt sind oder fehlen. Verwenden Sie nur vom Hersteller zugelassene Ersatzteile.

**WARNUNG!** Gegenstände, die als Fußhalt dienen könnten oder die eine Erstickungs- oder Strangulierungsgefahr darstellen, z. B. Schnüre, Vorhang-/Gardinenkordeln, Lätzchen, usw., dürfen nicht im Kinderbett gelassen werden; das Kinderbett darf nicht in der Nähe solcher Gegenstände aufgestellt werden. Erstickungsgefahr!

**WARNUNG!** Benutzen Sie niemals mehr als eine Matratze im Kinderbett.

**WARNUNG!**

**ACHTUNG!**

**ACHTUNG!** Stellen Sie das Möbelstück nicht in der Nähe eines Fensters auf, da es als Kletterhilfe für das Kind dienen und dazu führen kann, dass das Kind aus dem Fenster fällt.

**ACHTUNG!** Für die Sicherheit Ihres Kindes ist es sehr wichtig, dass alle Schraubverbindungen sachgemäß montiert und fest angezogen sind. Überprüfen Sie regelmäßig alle Verbindungen. Sollten sich Verbindungen gelockert haben, ziehen Sie diese wieder nach, damit sich Ihr Kind nicht verletzen, einklemmen oder hängenbleiben kann. Andernfalls besteht das Risiko einer Strangulation!

**ACHTUNG!** Eine der Gitterseiten hat herausnehmbare Sprossen. Diese Gitterseite darf zur Sicherheit Ihres Kindes nur so eingebaut werden, dass sich die Schlupfsprossen durch Hochziehen herausnehmen lassen. Wird sie andersherum eingebaut, können sich die Schlupfsprossen unbeabsichtigt lösen, wenn Ihr Kind sich an diesen hochzieht. Damit Ihr Kind gefahrlos aus dem Bett steigen kann, müssen alle Schlupfsprossen entfernt werden! Erstickungsgefahr!

**ACHTUNG!** Achten Sie darauf, dass sich keine Kleinteile im oder am Kinderbett befinden, damit Ihr Kind diese nicht verschlucken kann. Erstickungsgefahr!

**ACHTUNG!** Kinderbetten ohne Rollen nicht schieben, sondern zum Transport anheben!

**ACHTUNG!** Den Umbau zum Kindersofa und Juniorbett empfehlen wir frühestens ab einem Alter von 3 Jahren.

**ACHTUNG!** Bitte achten Sie darauf, dass für die Verwendung des Kinderbetts in Schweden, der Abstand zwischen den einzelnen Latten des Lattenrosts nicht größer als 25 mm sein darf. Bei Überschreitung dieses Abstands darf das Bett nicht in Schweden verwendet werden!

**ACHTUNG!**

Die niedrigste Stellung des Lattenrosts ist für Ihr Kind die sicherste. Verwenden Sie ausschließlich diese tiefste Stellung, sobald Ihr Kind in der Lage ist sich aufzusetzen. Verwenden Sie das Kinderbett nicht mehr, sobald Ihr Kind in der Lage ist, aus dem Kinderbett herauszuklettern.

Die niedrigste Stellung des Lattenrosts ist für Ihr Kind die sicherste. Verwenden Sie ausschließlich diese tiefste Stellung, wenn Sie die Umbauseite(n) montieren.

Achten Sie darauf, eine Matratze mit einer Dicke von max. 130 mm zu verwenden. Die Matratze muss so gewählt werden, dass die Höhe von der Matratzenoberfläche bis zur Oberkante des Bettrahmens in der höchsten Position mindestens 200 mm und in der niedrigsten Position mindestens 500 mm beträgt. Verwenden Sie keine Matratze, die dicker als 130 mm ist, da dies den vorgeschriebenen Sicherheitsabstand gefährden könnte. Die Matratze sollte zudem eine Mindestgröße von 70 x 140 cm aufweisen.

Zum Reinigen der Oberflächen ein leicht feuchtes Tuch verwenden. Keine Mikrofasertücher oder scheuernden Reinigungsmittel verwenden

**Instruction manual Child's bed large****WARNING!****WARNING!** Please keep the enclosed assembly instructions for later use and inspection.**WARNING!** The packaging contains small parts that could be swallowed. Keep the cardboard boxes away from children before performing assembly. "**WARNING!**

Plastic bags or any plastic element / packaging must be removed immediately or kept away from children! Suffocation hazard!

**IMPORTANT.** It is imperative that the furniture be installed according to instructions by someone properly qualified to complete the task.

Installation of electrical or plumbing fixtures should only be performed by trained professionals. The furniture must be anchored to the wall to prevent it from tipping over. Improper installation or failure to use wall fasteners can prevent the item from functioning properly and may cause damage and/or severe injury. Wall fasteners are not included because of the large variety of walls and wall materials. Please ask a specialized dealer for wall fasteners appropriate to your specific needs. You are responsible for anchoring the items to the wall and for the materials used for that purpose. Please observe the maximum load capacity as specified in the assembly instructions. Keep the bag containing the fittings, the fittings themselves and other packaging material out of reach of babies and children. The small parts can be swallowed and therefore pose a choking hazard. Failure to follow handling, operation or assembly instructions, exchanging components, making changes to the product or using materials which differ from the original parts will result in voiding all liability claims and warranties.

GERMANIA accepts no liability for personal or material damage due to improper installation or failure to properly anchor the item to the wall. We assume no liability as manufacturer for excessive loads placed on a unit by individuals, playing children or other causes.

**"IMPORTANT, KEEP FOR LATER USE: READ CAREFULLY".****WARNING!****WARNING!** Please be aware that positioning the child's bed near open fire or strong heat sources, such as electrical radiant heater, gas oven etc., poses a risk.**"WARNING!** Please stop using the child's bed, if individual parts are broken, torn or damaged or missing. Only use the replacement parts officially approved by the manufacturer."**"WARNING!** Objects that could serve as footrest or that pose a suffocation hazard or risk of strangulation, such as chords, drapes/curtain strings, bibs, etc., must not be left in the child's bed; the child's bed must not be placed near such objects. Suffocation hazard!"**WARNING!** Never use more than one mattress in the child's bed.**WARNING!** Do not place the furniture near a window as your child could climb on top of it and fall out of the window.**WARNING!** For your child's safety, it is very important that all screw connections are mounted and tightened properly. Frequently check all connections. Should the connections be loose, retighten them to prevent your child from getting injured, trapped or stuck. Otherwise, there will be a risk of strangulation!**WARNING!** One of the bed rails has removable bars. For the safety of your child, this bed rail must be mounted only in such way that the bars can be removed by pulling them upwards. If is mounted the other way around, the bars could accidentally get loose, once your child pulls itself up while holding onto them. To make sure that your child can climb out of bed without any danger, all bars must be removed! Suffocation hazard! "**WARNING!** Make sure that no small parts are in or near the child's bed to prevent your child from choking. Suffocation hazard!**WARNING!** Do not push child's bed without castors, lift for transport!**WARNING!** Conversions into child's sofa and junior bed are only recommended for children aged 3 or older.**WARNING!** If you use the child's bed in Sweden, please make sure to maintain a maximum distance of 25 mm between the individual slats of the slatted bed base. If this distance is exceeded, the bed must not be used in Sweden!**WARNING!**

The lowest bed base position is the safest for your child. Only use this lowest position, once your child is able to sit erectly. Stop using the child's bed, once your child is able to climb out of it.

The lowest bed base position is the safest for your child. Only use this lowest position when mounting bed rail(s).

Make sure to use a mattress with a max. thickness of 130 mm. Use a mattress with the following features: The distance between the mattress surface and the top edge of the bedframe should be at least 200 mm in the highest position and at least 500 mm in the lowest position.

Please do not use any mattress thicker than 130 mm, as this could vulnerate the prescribed safety distance. Furthermore, the mattress should have min. dimensions of at least 70 x 140 cm.

Use a slightly damp cloth to clean the surfaces. Do not use any microfiber cloth or scouring agent.

**Manual de instrucciones cama infantil grande****¡ATENCIÓN!****¡ATENCIÓN!** Por favor, conserve las intrucciones de montaje anejas para su utilización posterior o en caso de duda.**¡ATENCIÓN!** El material de transporte contiene partes tragables.

Manténgase la caja de cartón fuera del alcance de niños antes de realizar el montaje. "

**¡ATENCIÓN!****¡Remuévase de inmediato, o manténgase fuera del alcance de niños, las bolsas o los elementos / embalajes de plástico! ¡Riesgo de asfixia!****IMPORTANTE.** El montaje del mueble debe llevarlo a cabo un experto siguiendo las instrucciones. Solo personal cualificado y autorizado puede realizar las instalaciones eléctricas y sanitarias. Para evitar que se vuelque un mueble, este se debe fijar firmemente a la pared. Un

montaje defectuoso o no fijar el mueble a la pared pueden provocar problemas de funcionamiento, daños y/o lesiones graves. Debido a la gran variedad de paredes y materiales de pared, no hemos incluido el material de fijación. Infórmese en una tienda especializada sobre el material de fijación adecuado para el tipo de construcción de su pared. Usted es responsable de la fijación a la pared y de los materiales empleados para ello. Observe los límites de peso máximo indicados en las instrucciones de montaje. Mantenga las bolsas de herrajes, los herrajes y el material de embalaje alejados de bebés y niños, ya que contienen piezas pequeñas que pueden ser ingeridas y provocar asfixia. En caso de no seguir las instrucciones de uso, funcionamiento o montaje; de reemplazar piezas, de modificar los productos o de emplear consumibles que no se correspondan con las piezas originales, quedarán extinguidos todos los derechos de garantía y de responsabilidad. GERMANIA no se responsabiliza de daños personales ni materiales causados por un montaje inadecuado o por no fijar el mueble a la pared. No asumimos ninguna responsabilidad como fabricante en caso de sobrecargas causadas por personas, niños jugando u otras influencias.

## "ATENCIÓN, MANTÉNGASE PARA SU UTILIZACIÓN POSTERIOR: LEER DETENIDAMENTE".

¡ATENCIÓN!

¡ATENCIÓN! No olvide de que un montaje de la cama infantil cerca de un fuego abierto o una fuente de calor potente, como un dispositivo calefactor eléctrico, un horno de gas, etc., representa un riesgo. "

¡ATENCIÓN! Deje de utilizar la cama infantil en caso de que partes individuales estén rotas o dañadas o faltantes. Solo utilice las piezas de repuesto oficialmente aprobadas por el fabricante. "

¡ATENCIÓN! Objetos que podrían servir de apoyapiés o que representan un riesgo de asfixia o de estrangulación, como cuerdas, cordeles de visillo/cortina, baberos, etc., no deben permanecer en la cama infantil; la cama infantil no debe encontrarse cerca de tales objetos.

¡Riesgo de asfixia!

¡ATENCIÓN! No utilizar nunca más que un colchón en la cama infantil.

¡ATENCIÓN! No colocar el mueble de manera que su niño se puede trepar y caer por la ventana.

¡ATENCIÓN! Para garantizar la seguridad de su niño, es muy importante que todas uniones con tornillo se encuentren montadas con toda precisión y fijamente ajustadas. Inspeccione atentamente todas fijaciones sobre una base regular. En caso de que haya un tornillo suelto, apriételo para prevenir que su niño resulte lesionado, atrapado o enganchado. ¡En caso contrario, existe un riesgo de estrangulación! "

¡ATENCIÓN! Una de las barandillas de cama dispone de varillas desmontables. Para garantizar la seguridad de su niño, solo se permite instalar esta barandilla de forma que las barras individuales sean desmontables al tirarlas hacia arriba. Si fuera montada al revés, las barras podrían quedarse sueltas accidentalmente cuando su niño se levante agarrándolas. Para garantizar que su niño pueda salir de la cama sin riesgo alguno, se requiere remover todas las barras! ¡Riesgo de asfixia! "

¡ATENCIÓN! Tenga cuidado de que no queden partes pequeñas dentro o cerca de la cama infantil, para que no sean tragadas por su niño.

¡Riesgo de asfixia!

¡ATENCIÓN! ¡No empujar una cama infantil sin ruedas, sino cargar para transportarla!

¡ATENCIÓN! No se recomienda convertir la cama infantil en un sofá infantil o una cama junior antes de que el niño tenga 3 años de edad.

¡ATENCIÓN! Si se utiliza la cama infantil en Suecia, tenga cuidado de que la distancia entre las láminas individuales del somier no exceda un valor de 25 mm. ¡En el caso de excederlo, la cama infantil no debe ser utilizada en Suecia!

¡ATENCIÓN!

La posición más baja del somier es la más segura para su niño. Solo utilice esta posición más baja, cuando su niño tenga la capacidad de sentarse por sí solo. Deje de utilizar la cama infantil, cuando su niño esté en condiciones de salir de la cama por sí solo.

La posición más baja del somier es la más segura para su niño. Solo utilice esta posición más baja cuando realice el montaje de la(s) barandilla(s).

Asegúrese de utilizar un colchón con un espesor máximo de 130 mm. Utilice un colchón con las siguientes características: La distancia entre la superficie del colchón y el borde superior del armazón debería tener una distancia mínima de 200 mm en la posición más alta y de 500 mm en la posición más baja. No utilizar ningún colchón con un espesor por encima del valor de 130 mm, porque aquél espesor podría vulnerar la distancia de seguridad prescrita. Además, el colchón debería disponer de un tamaño mínimo de 70 x 140 cm.

Utilice un paño húmedo para limpiar las superficies exteriores. No utilizar paños de microfibra o líquido abrasivo.

PT

### Instruções berço grande

ATENÇÃO!

ATENÇÃO! Guarde as instruções em anexo caso venha a necessitar das mesmas posteriormente, ou para esclarecimento de dúvidas.

ATENÇÃO! A embalagem exterior contém peças de pequena dimensão que podem ser engolidas. Mantenha as caixas de cartão fora do alcance das crianças até à montagem.

ATENÇÃO!

Sacos de plástico e quaisquer elementos/ embalagens de plástico devem ser imediatamente removidos ou mantidos fora do alcance das crianças! Perigo de asfixia!

IMPORTANTE. O móvel tem de ser obrigatoriamente montado segundo as instruções de montagem e por um técnico especializado. Todas as instalações elétricas e sanitárias deverão ser efetuadas exclusivamente por pessoal técnico autorizado. Para prevenir a queda do móvel, este deve ser ancorado de forma fixa à parede. Uma montagem incorreta ou a não fixação à parede pode prejudicar a funcionalidade, provocar danos e/ou ferimentos graves. Devido à grande variedade de paredes e respetivos materiais, o material de fixação não é fornecido juntamente com o móvel. Informe-se numa loja especializada sobre o material de fixação adequado, que esteja em conformidade com as condições estruturais específicas. A fixação à parede e os respetivos materiais aplicados são da sua responsabilidade. Respeite as indicações de peso máximo referidas no manual de montagem. Os sacos de acessórios, as ferragens e o material de embalagem devem



ser mantidos fora do alcance de bebês e crianças, visto conterem peças pequenas que podem ser ingeridas e provocar asfixia. Não assumimos qualquer responsabilidade em caso de incumprimento das instruções de utilização, de operação ou de montagem, em caso de substituição de componentes, alterações nos produtos ou utilização de materiais de consumo que não correspondam às peças originais. Neste caso, será também anulado o direito à garantia. A GERMANIA não se responsabiliza por danos físicos ou materiais causados por uma montagem incorreta ou por falha na fixação à parede. Enquanto fabricante, não assumimos a responsabilidade por sobrecargas causadas por pessoas, crianças a brincar ou outras influências.

## "IMPORTANTE, GUARDE PARA USO FUTURO: LEIA ATENTAMENTE".

AVISO!

AVISO! Tenha em atenção o perigo de colocar o berço perto de uma lareira ou de uma fonte de calor elevada, como por exemplo radiadores elétricos, aquecedores a gás, entre outros.

AVISO! Não utilize o berço, caso existam peças quebradas, rasgadas, danificadas ou em falta. Utilize apenas as peças sobresselentes aprovadas pelo fabricante.

AVISO! Não devem ser deixados no berço objetos que possam prender os pés, ou que constituam perigo de asfixia ou estrangulamento, tais como cordões, prendedores/tiras para atar cortinados, babetes, etc. O berço não deve ser colocado na proximidade de tais objetos. Perigo de asfixia!

AVISO! Nunca utilize mais do que um colchão no berço.

AVISO!

ATENÇÃO!

ATENÇÃO! Não coloque a peça de mobiliário perto de uma janela, uma vez que esta pode auxiliar a criança a trepar, podendo conseqüentemente levá-la a cair da janela.

ATENÇÃO! Para a segurança do seu filho, é muito importante garantir que todas as ligações roscadas foram devidamente instaladas e apertadas. Verifique com regularidade todas as junções. Caso estas fiquem soltas, volte a apertá-las para que a criança não corra o risco de se magoar, entalar ou ficar presa. Caso contrário, existe o risco de estrangulamento!

ATENÇÃO! Um dos lados das grades possui degraus amovíveis. Para a segurança do seu filho, este lado apenas deve ser instalado de forma a que os degraus possam ser retirados quando levantados. Quando instalado de outra forma, os degraus podem soltar-se acidentalmente assim que o seu filho os puxar. Para que a sua criança possa sair da cama em segurança, a barra de segurança deve ser removida! Perigo de asfixia!

ATENÇÃO! Certifique-se que não existem peças pequenas dentro ou em cima do berço, para que não exista a possibilidade do seu filho as engolir. Perigo de asfixia!

ATENÇÃO! Não empurre um berço sem rodas, levante apenas para o transportar!

ATENÇÃO! É recomendada a conversão para sofá e cama infantil a partir dos 3 anos de idade.

ATENÇÃO! No modelo de berços utilizado na Suécia, a distância entre cada uma das ripas do estrado não é superior a 25 mm. Caso esta medida seja ultrapassada, a cama não deve ser utilizada no país referido!

ATENÇÃO!

O posicionamento do estrado de ripas a um nível mais baixo é o mais seguro para o seu filho. Opte unicamente por esta posição mais baixa assim que o seu filho seja capaz de se sentar. Deixe de utilizar o berço assim que o seu filho consiga sair da cama.

O posicionamento do estrado de ripas a um nível mais baixo é o mais seguro para o seu filho. Opte unicamente por esta posição mais baixa enquanto instala a(s) parte(s) convertíveis.

Certifique-se que utiliza um colchão com espessura máxima de 130 mm. O colchão deve ser escolhido de modo a que a altura entre a superfície deste e o canto superior da estrutura da cama seja de 200 mm, na sua posição mais elevada e de pelo menos 500 mm, na sua posição mais baixa. Não utilize um colchão com espessura superior a 130 mm, uma vez que tal poderá comprometer o nível de segurança exigido. Além disto, o colchão deve ter as dimensões mínimas de 70 x 140 cm.

Utilize um pano ligeiramente humedecido para limpar as superfícies. Não utilize panos de microfibras ou produtos de limpeza abrasivos.

FR



### Mode d'emploi grand lit d'enfant

ATTENTION !

ATTENTION : Conservez les instructions de montage jointes pour une utilisation ultérieure et pour toute question.

ATTENTION ! L'emballage extérieur contient de petites pièces pouvant être avalées. Conservez les cartons dans un endroit inaccessible aux enfants jusqu'au montage.

ATTENTION !

Les sachets en plastique et les éventuels éléments/emballages en plastique doivent être retirés immédiatement ou tenus hors de portée des enfants ! Risque d'étouffement !



**IMPORTANT.** Le montage du meuble doit impérativement être réalisé selon les instructions de montage par une personne compétente. Toutes les installations électriques et sanitaires doivent exclusivement être réalisées par du personnel spécialisé autorisé. Afin d'éviter qu'un meuble ne bascule, il est nécessaire de le fixer solidement au mur. Un mauvais montage ou un meuble mal fixé au mur peut entraîner des défauts de fonctionnement, des dommages et/ou des blessures graves. Étant donné la grande variété de murs et de matériaux muraux, nous ne fournissons pas le matériel de fixation. Veuillez vous informer dans un magasin spécialisé du matériel de fixation à utiliser en fonction des conditions de la construction. Vous êtes responsables de la fixation murale et du matériel utilisé pour cela. Conformez-vous aux limites de poids indiquées dans les instructions de montage. Les sacs de pièces de montage, les ferrures et les matériaux d'emballage doivent être tenu éloignés des bébés et des enfants car ils contiennent des petites pièces pouvant être avalées et il y a risque d'étouffement. Si les instructions d'utilisation, de fonctionnement et de montage ne sont pas suivies, que des pièces sont échangées, que des modifications sont effectuées sur les produits ou que l'on utilise du matériel d'occasion qui ne correspond pas aux pièces d'origine, tous les droits en matière de responsabilité et de garantie sont supprimés. GERMANIA n'est pas responsable des dégâts matériels et corporels résultants d'un montage incorrect ou de fixations murales défectueuses. En cas de surcharges causées par des personnes, des enfants qui jouent ou d'autres causes, nous n'assumons aucune responsabilité en tant que fabricant.

## "IMPORTANT, À CONSERVER POUR UNE UTILISATION ULTÉRIEURE : À LIRE ATTENTIVEMENT".

### AVERTISSEMENT !

AVERTISSEMENT ! Soyez conscient du fait que l'installation du lit d'enfant à proximité d'un feu ouvert ou de sources de chaleur intenses, par exemple des radiateurs électriques, des fours à gaz, etc. représente un danger.

AVERTISSEMENT ! N'utilisez plus le lit d'enfant si certaines pièces sont cassées, déchirées, endommagées ou manquantes. N'utilisez que des pièces de rechange autorisées par le fabricant.

AVERTISSEMENT ! Les objets qui pourraient servir de support pour les pieds ou qui présentent un risque d'étouffement ou de strangulation, par exemple les ficelles, les cordons de rideaux/de voilages, les bavoires, etc. ne doivent pas être laissés dans le lit d'enfant ; le lit d'enfant ne doit pas être placé à proximité de tels objets. Risque d'étouffement !

AVERTISSEMENT ! N'utilisez jamais plus d'un matelas dans un lit d'enfant.

### AVERTISSEMENT !

### ATTENTION !

ATTENTION : ne placez pas le meuble à proximité d'une fenêtre, car il peut servir d'aide à l'enfant pour grimper et entraîner sa chute par la fenêtre.

ATTENTION : Pour la sécurité de votre enfant, il est très important que tous les assemblages vissés soient correctement montés et bien serrés. Vérifiez régulièrement toutes les connexions. Si des connexions se sont desserrées, resserrez-les afin que votre enfant ne puisse pas se blesser, se coincer ou rester accroché. Dans le cas contraire, il y a un risque de strangulation !

ATTENTION : un des côtés de la barrière a des barreaux amovibles. Pour la sécurité de votre enfant, ce côté de la barrière ne doit être installé que de manière à ce que les barreaux amovibles puissent être retirés en tirant vers le haut. Si elle est installée dans l'autre sens, les barreaux peuvent se détacher involontairement si votre enfant se hisse par ces derniers. Pour que votre enfant puisse sortir du lit sans danger, tous les barreaux amovibles doivent être retirés ! Risque d'étouffement !

ATTENTION : Veillez à ce qu'il n'y ait pas de petites pièces dans ou autour du lit d'enfant afin que votre enfant ne puisse pas les avaler. Risque d'étouffement !

ATTENTION : Ne pas pousser les lits d'enfant sans roulettes, mais les soulever pour les transporter !

ATTENTION : Nous recommandons la transformation en canapé pour enfants et en lit junior au plus tôt à partir de l'âge de 3 ans.

ATTENTION : Pour l'utilisation du lit d'enfant en Suède, l'écart entre les différentes lattes du sommier ne doit pas dépasser 25 mm. En cas de dépassement de cet écart, le lit ne peut pas être utilisé en Suède !

### ATTENTION !

La position la plus basse du sommier est la plus sûre pour votre enfant. Utilisez exclusivement cette position la plus basse dès que votre enfant est capable de s'asseoir. N'utilisez plus le lit d'enfant dès que votre enfant est capable de grimper hors du lit d'enfant.

La position la plus basse du sommier est la plus sûre pour votre enfant. Utilisez exclusivement cette position la plus basse lorsque vous montez le(s) côté(s) transformable(s).

Veillez à utiliser un matelas d'une épaisseur maximale de 130 mm. Le matelas doit être choisi de manière à ce que la hauteur entre la surface du matelas et le bord supérieur du cadre de lit soit d'au moins 200 mm dans la position la plus haute et d'au moins 500 mm dans la position la plus basse. N'utilisez pas de matelas dont l'épaisseur est supérieure à 130 mm, car cela pourrait compromettre la distance de sécurité prescrite. Le matelas doit en outre avoir une dimension minimale de 70 x 140 cm.

Pour nettoyer les surfaces, utiliser un chiffon légèrement humide. Ne pas utiliser de chiffon en microfibre ou de produit de nettoyage abrasif.



### Istruzioni per l'uso lettino grande

#### ATTENZIONE!

ATTENZIONE: Conservare le istruzioni di montaggio allegate in un luogo sicuro per future consultazioni.

ATTENZIONE: L'imballaggio esterno contiene piccole parti che possono essere ingerite. Conservare le scatole in un luogo inaccessibile ai bambini fino al momento del montaggio.

#### ATTENZIONE!

I sacchetti di plastica e tutti gli elementi/imballaggi in plastica devono essere rimossi immediatamente o tenuti fuori dalla portata dei bambini! Pericolo di soffocamento!



0452507



(Verifica le disposizioni del tuo Comune



(Verifica le disposizioni del tuo Comune



(Verifica le disposizioni del tuo Comune



-collezione di plastica  
(Verifica le disposizioni del tuo Comune



<https://www.mygermania.com/de/verpackungskennzeichnung-italien.html>

**IMPORTANTE.** Il montaggio del mobile deve essere eseguito obbligatoriamente da una persona competente e in base alle istruzioni di montaggio. Tutti gli impianti elettrici e idraulici vanno realizzati esclusivamente da personale qualificato autorizzato. Per evitare che si rovesci, il mobile va ancorato alla parete. Il montaggio errato o il mancato fissaggio alla parete possono provocare malfunzionamenti, danni e/o gravi lesioni. Data l'esistenza di numerosi tipi di pareti e di materiali con cui queste sono realizzate, non è stato fornito in dotazione alcun materiale di fissaggio. Si prega di rivolgersi a rivenditori specializzati per procurare il materiale di fissaggio adatto, che corrisponda alle condizioni specifiche dell'ambiente e particolarità costruttive. L'utilizzatore è direttamente responsabile del fissaggio alla parete e dei materiali allo scopo utilizzati. Attenersi alle indicazioni sui carichi massimi contenute nelle istruzioni di montaggio. Le bustine degli elementi di fissaggio e il rispettivo contenuto vanno tenuti fuori dalla portata di bambini e neonati, poiché includono parti facilmente ingeribili e comportano rischio di soffocamento. La mancata osservanza delle istruzioni per l'uso, il funzionamento o il montaggio, la sostituzione di componenti, eventuali modifiche apportate al prodotto o l'utilizzo di materiali di consumo non corrispondenti agli originali comportano la cessazione di qualsiasi garanzia e responsabilità. GERMANIA non risponde di lesioni a cose o persone dovute a errata installazione o a mancato fissaggio alla parete. L'azienda produttrice non risponde di danni derivanti da eventuali sovraccarichi causati da persone, bambini che giocano o altri fattori.

## "IMPORTANTE, CONSERVARE PER UN USO SUCCESSIVO: LEGGERE ATTENTAMENTE."

**ATTENZIONE!**

**ATTENZIONE:** è pericoloso posizionare il lettino vicino a un fuoco aperto o a forti fonti di calore, ad esempio stufe elettriche radianti, forni a gas, ecc.

**ATTENZIONE!** Non utilizzare il lettino se le singole parti sono rotte, strappate, danneggiate o mancanti. Utilizzare solo ricambi autorizzati dal produttore

**ATTENZIONE!** Nel lettino non devono essere lasciati oggetti che possano fungere da appiglio per i piedi o che rappresentino un pericolo di soffocamento o strangolamento, come ad esempio corde, corde di tende, bavaglini, ecc. Pericolo di soffocamento

**ATTENZIONE!** Non utilizzare mai più di un materasso nel lettino.

**ATTENZIONE:** non collocare il mobile vicino a una finestra, perché potrebbe fungere da ausilio per l'arrampicata del bambino e farlo cadere dalla finestra.

**ATTENZIONE:** Per la sicurezza del bambino, è molto importante che tutti i collegamenti a vite siano montati e serrati correttamente. Controllare regolarmente tutti i collegamenti. Se i collegamenti si sono allentati, serrarli nuovamente in modo che il bambino non possa ferirsi, rimanere intrappolato o impigliarsi. Altrimenti c'è il rischio di strangolamento!

**ATTENZIONE:** uno dei lati del lettino è dotato di pioli rimovibili. Per la sicurezza del bambino, questo lato del lettino deve essere installato solo in modo che i pioli possano essere rimossi tirandoli verso l'alto. Se viene installato al contrario, i pioli possono staccarsi involontariamente se il bambino si tira su. Per garantire che il bambino possa scendere dal letto in modo sicuro, tutte le barre di sicurezza devono essere rimosse! Rischio di soffocamento!

**ATTENZIONE:** Assicurarsi che non vi siano piccole parti all'interno o sul lettino, in modo che il bambino non possa ingerirle. Pericolo di soffocamento!

**ATTENZIONE:** non spingere le brande senza rotelle, ma sollevarle per il trasporto!

**ATTENZIONE:** Si consiglia di convertire il divano e il letto junior per bambini non prima dei 3 anni.

**ATTENZIONE:** per l'utilizzo del lettino in Svezia, la distanza tra le singole doghe della rete a doghe non deve superare i 25 mm. Se questa distanza viene superata, il lettino non può essere utilizzato in Svezia!

**ATTENZIONE!**

La posizione più bassa del telaio a doghe è la più sicura per il bambino. Utilizzare questa posizione più bassa solo quando il bambino è in grado di stare seduto. Non utilizzare il lettino non appena il bambino è in grado di alzarsi dal lettino.

La posizione più bassa della rete a doghe è la più sicura per il bambino. Utilizzare questa posizione più bassa solo quando si montano i lati di conversione.

Assicurarsi di utilizzare un materasso con uno spessore massimo di 130 mm. Il materasso deve essere scelto in modo che l'altezza dalla superficie del materasso al bordo superiore della rete sia di almeno 200 mm nella posizione più alta e di almeno 500 mm nella posizione più bassa. Non utilizzare un materasso di spessore superiore a 130 mm per non compromettere la distanza di sicurezza prescritta. Il materasso deve inoltre avere una dimensione minima di 70 x 140 cm.

Per la pulizia delle superfici, utilizzare un panno leggermente umido. Non utilizzare panni in microfibra o detergenti abrasivi.

NL

**Gebruiksaanwijzing Ledikant groot**

LET OP!

LET OP! Bewaar de meegeleverde gebruiksaanwijzing voor toekomstig gebruik en voor als er vragen zijn.



0452507

7

LET OP! De verpakking bevat onderdelen die ingeslikt kunnen worden. Berg de dozen tot het moment van montage buiten het bereik van kinderen op.

LET OP!

Plastic zakken en andere plastic onderdelen/verpakkingen moeten meteen verwijderd of buiten het bereik van kinderen opgeborgen worden! Verstikkingsgevaar!

**BELANGRIJK.** Het meubel moet door een vakman worden opgebouwd aan de hand van de montagehandleiding. Alle elektrische en sanitaire installaties mogen uitsluitend door bevoegd personeel worden uitgevoerd. Om te voorkomen dat een meubel omvalt, moet het stevig aan de muur worden verankerd. Een foutieve installatie of ontbrekende muurmontage kan leiden tot functionele beperkingen, schade en/of ernstig letsel. Vanwege de grote verscheidenheid aan muren en wandmaterialen werd geen montagemateriaal meegeleverd. Neem contact op met uw vakhandel voor de juiste bevestigingsmaterialen in overeenstemming met de bouwomstandigheden. U bent zelf verantwoordelijk voor de muurbevestiging en voor de materialen die hiervoor worden gebruikt. Houd u aan het maximumgewicht zoals aangegeven in de montagehandleiding. Zakjes met bevestigingsmateriaal, montageonderdelen, hang- en sluitwerk en verpakkingsmateriaal moeten uit de buurt van baby's en kinderen worden gehouden. De kleine onderdelen kunnen gevaar voor verstikking vormen. Als de bedienings-, gebruiks- of montageaanwijzingen niet worden opgevolgd, onderdelen worden vervangen, producten worden gewijzigd of verbruiksartikelen worden gebruikt, die niet overeenkomen met de originele onderdelen, vervalt elke vorm van aansprakelijkheid en garantie. GERMANIA is niet aansprakelijk voor persoonlijk letsel of schade aan eigendommen als gevolg van onjuiste installatie of het niet monteren aan de muur. Bij overbelasting veroorzaakt door personen, spelende kinderen of door andere middelen, aanvaarden wij als fabrikant geen enkele aansprakelijkheid.

## "BELANGRIJK, BEWAREN VOOR TOEKOMSTIG GEBRUIK: ZORGVULDIG LEZEN."

**WAARSCHUWING!**

**WAARSCHUWING!** Denk eraan dat het gevaarlijk is om het ledikant in de buurt van open vuur of krachtige hittebronnen, zoals elektrische straalkachels of gasovens neer te zetten.

**WAARSCHUWING!** Gebruik het ledikant niet meer, als onderdelen ervan gebroken zijn, scheuren vertonen, op andere wijze beschadigd zijn of ontbreken. Gebruik alleen door de fabrikant goedgekeurde vervangende onderdelen.

**WAARSCHUWING!** Voorwerpen die als voetsteun zouden kunnen dienen of die gevaar voor verstikking of verwurging vormen, zoals snoeren, gordijnkoorden, slabben, enz. mogen niet in het ledikant worden achtergelaten. Het ledikant mag ook niet de buurt van dit soort voorwerpen worden neergezet. Verstikkingsgevaar!

**WAARSCHUWING!** Gebruik nooit meer dan één matras in het ledikant.

**WAARSCHUWING!**

LET OP!

LET OP! Zet het meubel nooit in de buurt van een raam neer, omdat uw kind erop kan klimmen en daardoor uit het raam kan vallen.

LET OP! Voor de veiligheid van uw kind is het heel belangrijk dat alle schroefverbindingen correct gemonteerd en stevig aangehaald zijn.

Controleer alle verbindingen regelmatig. Haal de schroeven weer aan als deze losser zijn gaan zitten, zodat uw kind niet gewond of ingeklemd kan raken, of kan blijven hangen. Anders bestaat gevaar voor verwurging!

LET OP! Een van de spijlenzijden heeft uitneembare spijlen. Deze spijlenzide mag voor de veiligheid van uw kind alleen zodanig gemonteerd worden, dat de uitneembare spijlen verwijderd kunnen worden door deze omhoog te trekken. Als de spijlenzide andersom gemonteerd wordt, kunnen de uitneembare spijlen onbedoeld losraken als uw kind zich eraan optrekt. Om ervoor te zorgen dat uw kind veilig uit bed kan stappen, moeten alle uitneembare spijlen verwijderd worden! Verstikkingsgevaar!

LET OP! Zorg dat er geen kleine onderdelen in of bij het ledikant liggen, zodat uw kind deze niet kan inslikken. Verstikkingsgevaar!

LET OP! Ledikanten zonder wielen niet schuiven, maar optillen om te verplaatsen!

LET OP! Wij adviseren ombouwen tot kinderbank en juniorbed pas vanaf een leeftijd van ten minste 3 jaar.

LET OP! Houd er bij gebruik van het ledikant in Zweden rekening mee dat de afstand tussen de afzonderlijke latten van de lattenbodem niet groter dan 25 mm mag zijn. Bij overschrijding van deze afstand mag het ledikant niet in Zweden worden gebruikt!

LET OP!

De laagste stand van de lattenbodem is het veiligst voor uw kind. Gebruik alleen nog deze laagste stand, zodra uw kind kan gaan zitten.

Gebruik het ledikant niet meer, zodra uw kind in staat is om er zelf uit te klimmen.

De laagste stand van de lattenbodem is het veiligst voor uw kind. Gebruik uitsluitend deze laagste stand, als u de bedzijde(n) monteert. Zorg dat u een matras met een dikte van max. 130 mm gebruikt. Het matras moet zo dik zijn, dat de afstand tussen de bovenkant van het matras en de bovenkant van het bed in de hoogste stand ten minste 200 mm is en in de laagste stand ten minste 500 mm. Gebruik geen matras dat dikker is dan 130 mm, omdat dan de voorschreven veiligheidsafstand mogelijk niet wordt aangehouden. Het matras moet bovendien minimaal 70 x 140 cm groot zijn.

Gebruik een licht vochtige doek om de buitenkant te reinigen. Gebruik geen microvezeldoek of schurende reinigingsmiddelen.



### Brugsanvisning stor barneseng

FARE!

FARE! Gem venligst den vedlagte monteringsvejledning til senere brug eller spørgsmål.

FARE! Den ydre emballage indeholder små dele, der kan sluges. Opbevar æskerne på et sted utilgængeligt for børn indtil montering.

FARE!

Plastposer og eventuelle plastikelementer/emballage skal straks fjernes eller opbevares utilgængeligt for børn! Fare for kvælning!

VIGTIGT. Samlingen af møblet skal ske ved at følge monteringsvejledningen og må kun foretages af en fagkyndig person. Al arbejde på elektriske og sanitære installationer må kun udføres af autoriserede fagfolk. For at forhindre, at møblet vælter, skal det fastgøres til væggen.





En forkert montering eller utilstrækkelig fastgørelse til væggen kan medføre funktionsfejl, beskadigelser og/eller alvorlige skader. Da der findes mange forskellige vægtyper og -materialer, har vi valgt ikke at vedlægge befæstelsesmateriale. Du bedes henvende dig hos en fagforhandler for at få oplyst, hvilket befæstelsesmateriale der egner sig til netop din væg. Du er selv ansvarlig for fastgørelsen til væggen og for de materialer, der anvendes til formålet. Husk at overholde de maksimale vægtangivelser, der fremgår af monteringsvejledningen. For at undgå faren for kvælning, som opstår ved at sluge de medfølgende små dele, skal poserne til beslagene, selve beslagdelene samt emballagen opbevares utilgængeligt for spædbørn og andre børn. Hvis bruger-, drifts- eller monteringsvejledningerne ikke overholdes eller hvis der udskiftes komponenter, foretages ændringer ved produkterne eller anvendes forbrugsstoffer, der ikke svarer til de originale dele, bortfalder ethvert krav om erstatningsansvar samt enhver garantiforpligtelse. GERMANIA hæfter ikke for skader på personer eller ting, som skyldes en ukorrekt montering eller manglende fastgørelse til væggen. Vi som producent påtager os ikke ansvaret for overbelastninger, der forårsages af mennesker, legende børn eller skyldes andre påvirkninger.

## "VIGTIGT, OPBEVAR TIL FREMTIDIG BRUG: LÆS OMHYGGELIGT".

### ADVARSEL!

ADVARSEL! Vær opmærksom på, at placering af tremmesengen i nærheden af åben ild eller stærke varmekilder, f.eks. B. elektriske varmeovne, gasovne osv. udgør en fare.

ADVARSEL! Brug tremmesen ikke længere, hvis enkelte dele er i stykker, revet, beskadiget eller mangler. Brug kun reservedele godkendt af producenten.

ADVARSEL! Genstande, der kunne tjene som fodfæste, eller som udgør en kvælnings- eller kvælningsfare, f.eks. B. snore, gardinsnore, hagesmække osv. må ikke efterlades i barnets seng; tremmesengen må ikke placeres i nærheden af sådanne genstande. Fare for kvælning!  
ADVARSEL! Brug aldrig mere end én madras i et barns seng.

### ADVARSEL!

### FARE!

FARE! Placer ikke møblet i nærheden af et vindue, da det kan tjene som klatrehjælp for barnet og få barnet til at falde ud af vinduet.

FARE! For dit barns sikkerhed er det meget vigtigt, at alle skrueforbindelser er korrekt installeret og spændt. Kontroller alle forbindelser regelmæssigt. Hvis forbindelser er løse, så stram dem igen, så dit barn ikke kan komme til skade, blive fanget eller fanget. Ellers er der risiko for kvælning!

FARE! En af gittersiderne har aftagelige trin. Af hensyn til dit barns sikkerhed må denne side af gitteret kun monteres på en sådan måde, at trinene kan fjernes ved at trække op. Hvis det monteres omvendt, kan trinene utilsigtet løsne sig, når dit barn trækker sig op i dem. For at dit barn kan komme sikkert ud af sengen, skal alle trin fjernes! Fare for kvælning!

FARE! Sørg for, at der ikke er små dele i eller på tremmesengen, så dit barn ikke kan sluge dem. Fare for kvælning!

FARE! Skub ikke barnesenge uden hjul, men løft dem til transport!

FARE! Vi anbefaler tidligst ombygning til børnesofa og juniorseng fra 3 års alderen.

FARE! Vær opmærksom på, at ved brug af tremmesengen i Sverige, må afstanden mellem de enkelte lameller på lamelstellet ikke være større end 25 mm. Hvis denne afstand overskrides, må sengen ikke bruges i Sverige!

### FARE!

Den laveste position af lamelstellet er den sikreste for dit barn. Brug kun denne laveste stilling, så snart dit barn er i stand til at sidde op. Når dit barn er i stand til at kravle ud af vuggen, skal du stoppe med at bruge vuggen.

Den laveste position af lamelstellet er den sikreste for dit barn. Brug kun denne laveste position ved montering af konverteringssiden(e).

Sørg for at bruge en madras med en tykkelse på max. 130 mm. Madrassen skal vælges således, at højden fra madrassens overflade til overkanten af sengerammen er mindst 200 mm i højeste position og mindst 500 mm i laveste position. Brug ikke en madras, der er tykkere end 130 mm, da dette kan bringe den nødvendige sikkerhedsafstand i fare. Madrassen skal desuden have en minimumsstørrelse på 70 x 140 cm.

Brug en let fugtig klud til at rengøre overfladerne. Brug ikke mikrofiberklude eller slibende rengøringsmidler



### Bruksanvisning stor spjålsäng

### FARA!

FARA! Spara den bifogade monteringsanvisningen för senare användning eller frågor.

FARA! Ytterförpackningen innehåller små delar som kan sväljas. Förvara lådorna på en plats utom räckhåll för barn fram till montering.

### FARA!

Plastpåsar och eventuella plastelement/förpackningar ska omedelbart avlägsnas eller förvaras utom räckhåll för barn! Risk för kvävning!

VIKTIGT. Möbelen måste monteras enligt monteringsanvisningen och av en yrkeskunnig person. Samtliga el- och sanitetsinstallationer får endast genomföras av auktoriserad fackpersonal. För att förhindra att en möbel ramslar måste den förankras stadigt i väggen. Felaktigt montage eller felaktigt fäste i väggen kan medföra funktionsbrister, saksador och/eller svåra kroppsskador. På grund av den stora mängden olika väggar och väggmaterial så medföljer inget fästmaterial. Var god fråga i fackhandeln efter lämpligt fästmaterial för era byggnadsförhållanden. Ni ansvarar själva för festsättning i vägg och för de material som används för detta. Håll er till den maximala vikt som anges i monteringsanvisningen. Bestagspåse, beslag och förpackningsmaterial ska hållas borta från spädbarn och barn, eftersom sväljbara delar ingår och kvävningsrisk föreligger. Om skötsel-, drift- eller monteringsanvisningarna inte följs, om delar byts ut, produkten ändras eller förbrukningsmaterial som inte motsvarar originaldelarna används, så bortfaller allt ansvar och all garanti. GERMANIA har inget ansvar för person- eller saksador orsakade av icke fackmässigt montage eller avsaknad av väggfäste. För överbelastning orsakad av människor, lekande barn eller annan påverkan har vi som tillverkare inget ansvar.



# "VIKTIGT, BEVARA FÖR FRAMTIDA ANVÄNDNING: LÄS NOGA".

## WARNING!

WARNING! Tänk på att placera spjålsängen nära öppen eld eller starka värmekällor, t.ex. B. elvärmare, gasugnar etc. utgör en fara.

WARNING! Använd spjålsäng inte längre om enskilda delar är trasiga, trasiga, skadade eller saknas. Använd endast reservdelar godkända av tillverkaren.

WARNING! Föremål som skulle kunna tjäna som fotfäste eller som utgör en kvävning- eller strypningsrisk, t.ex. B. snören, gardinsnören, haklappar etc. får inte lämnas i barnets säng; spjålsängen får inte placeras nära sådana föremål. Risk för kvävning!

WARNING! Använd aldrig mer än en madrass i ett barns säng.

## WARNING!

### FARA!

FARA! Placera inte möbeln nära ett fönster eftersom den kan fungera som klätterhjälp för barnet och få barnet att ramla ut genom fönstret.

FARA! För ditt barns säkerhet är det mycket viktigt att alla skruvförband är korrekt installerade och åtdragna. Kontrollera alla anslutningar regelbundet. Om anslutningarna är lösa, dra åt dem igen så att ditt barn inte kan skadas, fastna eller fastna. Annars finns risk för strypning!

FARA! En av gällersidorna har avtagbara stegpinnar. För ditt barns säkerhet får denna sida av gallret endast monteras på ett sådant sätt att stegpinnarna kan tas bort genom att dra uppåt. Om det installeras tvärtom kan stegpinnarna lossna oavsiktligt när ditt barn drar upp sig på dem. För att ditt barn ska kunna ta sig upp ur sängen säkert måste alla stegpinnen tas bort! Risk för kvävning!

FARA! Se till att det inte finns några smådelar i eller på spjålsängen så att ditt barn inte kan svälja dem. Risk för kvävning!

FARA! Skjut inte barnsängar utan hjul utan lyft dem för transport!

FARA! Vi rekommenderar att konvertera till barnsoffa och juniorsäng från tidigast 3 års ålder.

FARA! Se till att vid användning av spjålsängen i Sverige så får avståndet mellan spjålransens enskilda spjålor inte vara större än 25 mm. Om detta avstånd överskrider får sängen inte användas i Sverige!

### FARA!

Det lägsta läget på lamellramen är det säkraste för ditt barn. Använd endast denna lägsta position så snart ditt barn kan sitta upp. När ditt barn kan klättra ur spjålsängen, sluta använda spjålsängen.

Det lägsta läget på lamellramen är det säkraste för ditt barn. Använd endast denna lägsta position när du installerar omvandlingssidan/-sidorna.

Se till att använda en madrass med en tjocklek på max 130 mm. Madrassen ska väljas så att höjden från madrassytan till sängramens överkant är minst 200 mm i högsta läget och minst 500 mm i lägsta läget. Använd inte en madrass som är tjockare än 130 mm eftersom det kan äventyra det nödvändiga säkerhetsavståndet. Madrassen bör också ha en minsta storlek på 70 x 140 cm.

Använd en lätt fuktad trasa för att rengöra ytorna. Använd inte mikrofiberdukar eller slipande rengöringsmedel

FI



## Käyttöohjeet suuri pinnasänky

### VAARA!

VAARA! Säilytä mukana toimitetut asennusohjeet myöhempää käyttöä tai kysymyksiä varten.

VAARA! Ulkopakkkaus sisältää pieniä osia, jotka voidaan niellä. Säilytä laatikot lasten ulottumattomissa kokoamiseen asti.

### VAARA!

Muovipussit ja mahdolliset muoviosat/pakkaukset on poistettava välittömästi tai säilytettävä lasten ulottumattomissa! Tukehtumisvaara! TÄRKEÄÄ. Huonekalun saa koota vain ammattitaitoinen henkilö, ja kokoamisessa on noudatettava kokoamisohjeita. Kaikki sähkö- ja saniteettilaitteiden asennukset saa suorittaa vain valtuutettu alan ammattilainen. Jotta huonekalu ei pääse kaatumaan, täytyy se kiinnittää hyvin seinään. Vääränlainen asennus tai puuttuva seinäkiinnitys voi aiheuttaa toimintahäiriöitä, vaurioita ja/tai vaikeita loukkaantumisia. Koska seinät ja seinämateriaalit poikkeavat huomattavasti toisistaan, emme toimita kiinnitystarvikkeita tuotteen mukana. Alan erikoisliikkeistä saat tietoa juuri sinun tarpeisiin sopivista kiinnitystarvikkeista. Asiakas on vastuussa seinäkiinnityksestä ja kiinnityksessä käytettävästä materiaalista. Huomioi asennusohjeessa annetut painotiedot, ja pidä niistä tarkasti kiinni. Tuotteen osia, niiden pusseja sekä pakkausmateriaalia ei saa antaa vauvoille tai lapsille, koska ne sisältävät helposti nieltäviä pieniä osia, jotka voivat aiheuttaa tukehtumisvaaran. Jos hoito-, käyttö- tai asennusohjeita ei noudateta tai jos rakennusosia vaihdetaan, tuotteeseen tehdään muutoksia tai tuotteessa käytetään materiaalia, joka ei vastaa alkuperäisen tuotteen varaosia, kaikki takuut ja vastuu raukeavat. GERMANIA ei vastaa henkilö- tai esinevahingoista, jotka johtuvat asiattomasta asennuksesta tai siitä, että tuotetta ei kiinnitetty seinään. Valmistajan vastuu raukeaa myös, jos esim. henkilöt, leikkivät lapset tai jokin muu syy ovat kuormittaneet tuotetta liikaa.

# „TÄRKEÄÄ, SÄILYÄ TULEVAA KÄYTTÖÄ VARTEN: LUE HUOLELLISESTI.“

## VAROITUS!

VAROITUS! Huomioi, että sängyn sijoittaminen avotulen tai voimakkaiden lämmönlähteiden, esim. B. sähkölämmittimet, kaasuuunit jne. aiheuttavat vaaran.

VAROITUS! Käytä pinnasänkyä ei enää, jos yksittäiset osat ovat rikki, repeytyneet, vaurioituneet tai puuttuvat. Käytä vain valmistajan hyväksymiä varaosia.

VAROITUS! Esineet, jotka voisivat toimia tukina tai jotka aiheuttavat tukehtumis- tai kuristumisvaaran, esim. B. naruja, verhonauhoja, ruokalappuja jne. ei saa jättää lapsen sänkyyn; pinnasänkyä ei saa sijoittaa tällaisten esineiden lähelle. Tukehtumisvaara!

10

0452507

VAROITUS! Älä koskaan käytä useampaa kuin yhtä patjaa lapsen sängyssä.

VAROITUS!

VAARA!

VAARA! Älä aseta huonekalua ikkunan lähelle, sillä se voi toimia lapsen kiipeilyapuna ja saada lapsen putoamaan ikkunasta.

VAARA! Lapsesi turvallisuuden vuoksi on erittäin tärkeää, että kaikki ruuviliitokset on asennettu ja kiristetty oikein. Tarkista kaikki liitännät säännöllisesti. Jos liitokset ovat löysällä, kiristä ne uudelleen, jotta lapsi ei voi loukkaantua, jäädä puristuksiin tai jäädä kiinni. Muuten on olemassa kuristumisvaara!

VAARA! Ritiän yhdellä sivulla on irrotettavat puolat. Lapsesi turvallisuuden vuoksi säleikön tämän puolen saa asentaa vain siten, että puolat voidaan irrottaa vetämällä. Jos se asennetaan päinvastoin, puolat voivat irrota tahattomasti, kun lapsi nostaa itsensä niille. Jotta lapsesi voi nousta turvallisesti sängystä, kaikki puolat on poistettava! Tukehtumisvaara!

VAARA! Varmista, että pinnasängyssä tai pinnalla ei ole pieniä osia, jotta lapsi ei voi niellä niitä. Tukehtumisvaara!

VAARA! Älä työnnä lasten sänkyä ilman pyöriä, vaan nosta ne kuljetusta varten!

VAARA! Suosittelemme muuttoa lasten sohvaksi ja juniorsängyksi aikaisintaan 3-vuotiaasta alkaen.

VAARA! Varmista, että kun käytät pinnasänkyä Ruotsissa, sälekehysten yksittäisten säleiden välinen etäisyys ei saa olla yli 25 mm. Jos tämä etäisyys ylittyy, sänkyä ei saa käyttää Ruotsissa!

VAARA!

Sälekehysten alin asento on turvallisin lapsellesi. Käytä tätä alinta asentoa vain heti, kun lapsesi pystyy nousemaan istumaan. Lopeta pinnasängyn käyttö, kun lapsi pystyy kiipeämään pinnasängystä.

Sälekehysten alin asento on turvallisin lapsellesi. Käytä vain tätä alinta asentoa, kun asennat muunnospuolta/sivuja.

Varmista, että käytät patjaa, jonka paksuus on enintään 130 mm. Patja tulee valita siten, että korkeus patjan pinnasta sängyn rungon yläreunaan on ylimmässä asennossa vähintään 200 mm ja alimmassa asennossa vähintään 500 mm. Älä käytä yli 130 mm paksua patjaa, sillä se voi vaarantaa vaaditun turvaetäisyyden. Patjan tulee myös olla vähintään 70 x 140 cm.

Puhdista pinnat hieman kostealla liinalla. Älä käytä mikrokuituliinoja tai hankaavia puhdistusaineita



## Notkunarleifbeiningar Stórt barnarúm

VARÚÐ!

VARÚÐ! Geymið meðfylgjandi samsetningarleiðbeiningar til frekari tilvísunar og mögulegra spurninga.

VARÚÐ! Umbúðirnar innihalda litla hluti sem hægt er að gleypa. Geymið kassana þar til þeir eru settir saman á stað sem börn ná ekki til.

VARÚÐ!

Plastpoka og öll plastefni/umbúðir skal tafarlaust fjarlægja eða geyma þar sem börn ná ekki til! Hætta á köfnun!

MIKILVÆGT. Fagmenntaður maður skal setja húsgagnið saman og þarf hann nauðsynlega að fara að leiðbeiningunum. Uppsetningu og lagnir fyrir raf- og hreinlætisbúnað má eingöngu löggiltur fagmaður annast. Festa þarf húsgagnið tryggilega við vegg til að koma í veg fyrir að það steypist um koll. Ef uppsetningu er ábótavant eða ef veggfestingu vantar getur það truflað eðlilega notkun og leitt til skemmda og/eða alvarlegs líkamstjóns. Vegna þess hve veggir geta verið margvíslegir og úr ólíkum efnum látum við engar festingar fylgja. Leitið endilega ráða í sérverslunum varðandi hentugar festingar miðað við aðstæður. Þið berið sjálf ábyrgð á tengingu við múr og þeim festingum sem notaðar eru. Farið að þeim leiðbeiningum um hámarksþyngd sem er að finna í leiðarvísi um samsetningu. Geymið poka undan festingum, festingar og umbúðaeefni þar sem ungbörn og börn ná ekki til því þar eru smáhlutir sem geta valdið köfnunarhættu ef þeir eru gleypfir. Ef ekki er farið að leiðbeiningum um notkun, vinnslu eða samsetningu, skipt er um hluti, vörum breytt eða ef notuð eru efni sem ekki samrýmast upphaflegum hlutum falla hvers kyns ábyrgðir og skaðabótakröfur úr gildi. GERMANIA ber hvorki ábyrgð á líkams- né eignatjóni sem rekja má til rangrar samsetningar eða til ónógrar festingar við vegg. Við sem framleiðandi berum ekki ábyrgð á ofalagi sem hlýst af fólki, börnum að leik eða öðrum utanaðkomandi áhrifum.

# „MIKILVÆGT, GEYMIST TIL SÍÐARI NOTKUNAR: LESIST VANDLEGA.“

VARÚÐ!

VARÚÐ! Athugið að það er hættulegt að koma barnarúminu fyrir nálægt opnum eldi eða sterkum hitagjöfum eins og rafmagnshiturum, gasofnum o.s.frv.

VARÚÐ! Ekki nota barnarúmið ef hlutar eru brotnir, rifnir, skemmdir eða vantar. Notið aðeins varahluti viðurkennda af framleiðanda.

VARÚÐ! Hlutir sem gætu þjónað sem fóthvílur eða valdið hættu á köfnun eða kyrkingu, svo sem skóreimar, hengisnúrur, handklæði o.s.frv., má ekki skilja eftir í rimlarúminu. Ungbarnarúm má ekki setja nálægt slíkum hlutum. Hætta á köfnun!

VARÚÐ! Notið aldrei meira en eina dýnu í barnarúmi.

VARÚÐ! Staðsetjið ekki húsgögn nálægt glugganum þar sem barnið gæti klifrað upp á þau og dottið síðan út um gluggann.

VARÚÐ! Til að tryggja öryggi barnsins er mjög mikilvægt að allar skrufutengingar séu rétt festar og þéttar. Athugið allar tengingar reglulega. Ef einhverjar tengingar hafa losnað skal herða þær aftur svo að barnið meiddist ekki, hengist eða festist einhvers staðar. Annars er hættu á kyrkingu!

VARÚÐ! Ein af hliðum grindarinnar er með færangum hlutum. Til að tryggja öryggi barnsins er aðeins hægt að setja þessa hlið grindarinnar upp á þann hátt að hægt sé að fjarlægja hlutann með því að draga hann út. Ef hún er sett upp öfugt geta hlutarnir losnað þegar barnið togar í þá. Til þess að barnið komist örugglega fram úr rúminu verður að fjarlægja alla hluta! Hætta á köfnun!

VARÚÐ! Gangið úr skugga um að engir smáhlutir séu í rúminu eða í kringum það svo að barnið geti ekki gleypf þá. Hætta á köfnun!

VARÚÐ! Rúm án hjóla má ekki færa til heldur verður að lyfta þeim þegar þau eru færð til!

VARÚÐ! Við mælum með því að breyta rúminu í sófa fyrir börn og barnarúm í fyrsta lagi frá 3 ára aldri.

VARÚÐ! Gangið úr skugga um að þegar barnarúm er notuð í Svíþjóð ætti fjarlægðin milli einstakra rífa grindarinnar ekki að vera meiri en 25 mm. Ef farið er yfir þessa lengd má ekki nota rúmið í Svíþjóð!

## VARÚÐ!

Lægsta staða rimlagrindarinnar er öruggust fyrir barnið. Notið aðeins þessa lægstu stöðu þegar barnið getur sest upp. Þegar barnið getur klifrað upp úr barnarúminu skal hætta að nota barnarúmið.

Lægsta staða rimlagrindarinnar er öruggust fyrir barnið. Notið þessa lægstu stöðu aðeins þegar skiptiplotuna/-plötunarn eru settar upp. Gangið úr skugga um að nota dýnu með hámarksþykkt 130 mm. Velja skal dýnuna þannig að hæð frá yfirborði dýnunnar að efri brún rúmgrindarinnar í hæstu stöðu sé að minnsta kosti 200 mm og í lægstu stöðu að minnsta kosti 500 mm. Notið ekki dýnu sem er þykkari en 130 mm, þar sem það gæti dregið úr tilskilinni öryggisfjarlægð. Dýnan ætti að vera að lágmarki 70 x 140 cm að stærð.

Notið rakan klút til að þrifa yfirborðið. Ekki nota örtrefjaklúta eða slípiefni.



### Beebivoodi suur kasutusjuhend

HOIATUS!

HOIATUS! Hoidke lisatud kokkupaneku juhised hilisemaks kasutamiseks ja võimalike küsimuste lahendamiseks alles.

HOIATUS! Pakend sisaldab väikesi osi, mida võib alla neelata. Hoidke karbid kuni kokkupanekuni lastele kättesaamatus kohas.

HOIATUS!

Kilekotid ja kõik plastist elemendid/pakendid tuleb kohe eemaldada või hoida lastele kättesaamatus kohas! Lämpumisoht!

**TÄHTIS.** Mööbli kokkupanek peab kindlasti toimuma montaažijuhendi järgi ning asjatundliku isiku poolt. Kõiki elektri- ja sanitaarinstallatsioone peavad eranditult teostama volitatud spetsialistid. Mööbli ümberkukkumise vältimiseks tuleb see jäigalt sein külge kinnitada. Vale montaaž või seinakinnituse puudumine võib kaasa tuua talitlushäireid, kahjustusi ja/või raskeid kehavigastusi. Seinte ja seinamaterjalide arvukusest tulenevalt ei pannud me kaasa kinnitusvahendeid. Küsige oma ehitustlike tingimustega sobivate kinnitusvahendite osas nõu spetsialiseeritud kauplusest. Te olete ise vastutav müüritise külge kinnitamise ja selleks kasutatud materjalide osas. Järgige montaažijuhendis toodud maksimaalse kaalu andmeid. Hoidke kinnitusvahendite kotid, kinnitusvahendid ja pakkematerjal imikutele ja lastele kättesaamatus kohas, sest need sisaldavad allaneelatavaid väikedetaile ning on lämpumisoht. Kasutus-, käitus- ja montaažijuhiste eiramisel, koostisosade väljavahetamisel, toodete juures muutuste teostamisel või originaalosadele mittevastavate käitusmaterjalide kasutamisel kaotavad igasugused tootja suhtes esitatavad vastutusnõuded ja garantii oma kehtivuse. GERMANIA ei vastuta inimeste vigastuste või materiaalsete kahjude korral, mis tulenevad asjatundmatust montaažist või seinakinnituse puudumisest. Meie kui tootja ei vastuta ülekoormuste puhul, mis on põhjustatud inimeste, mängivate laste või muude mõjutegurite toimel.

## "OLULINE, SALVESTAGE EDASPIDISEKS: LUGEGE HOOLIKALT."

HOIATUS!

HOIATUS! Pange tähele, et beebivoodi paigutamine lahtise tule või tugevate soojusallikate, näiteks elektrikütteseadmete, gaasipliitide jne lähedusse on ohtlik.

HOIATUS! Ärge kasutage beebivoodi, kui üksikud osad on katki, rebenenud, kahjustatud või puuduvad. Kasutage ainult tootja poolt heakskiidetud varuosi.

HOIATUS! Beebivoodisse ei tohi jätta esemeid, mis võivad toimida jalatoena või kujutada endast lämpumisohtu, näiteks kingapaelad, rippuvad nõörid, rätikud jne. Beebivoodit ei tohi asetada selliste esemete lähedusse. Lämpumisoht!

HOIATUS! Ärge kasutage beebivoodil rohkem kui ühte madratsit.

HOIATUS! Ärge asetage akna lähedusse mööblit, sest laps võib sellele ronida ja seejärel aknast välja kukkuda.

HOIATUS! Lapse ohutuse tagamiseks on väga oluline, et kõik kruviühendused oleksid õigesti paigaldatud ja tugevalt kinni keeratud.

Kontrollige kõiki ühendusi regulaarselt. Kui mõni ühendus on lödvenenud, pingutage need uuesti kinni, et teie laps ei saaks vigastada, ei jääks üles või ei jääks kuhugi kinni. Vastasel juhul on lämpumisoht!

HOIATUS! Võre ühel küljel on eemaldatavad vaheseinad. Teie lapse ohutuse huvides võib seda võre külge paigaldada ainult nii, et vaheseinad saab eemaldada, tõmmates neid välja. Kui see on paigaldatud vastupidi, võivad vaheseinad kogemata lahti tulla, kui teie laps neist tõmbab. Selleks, et teie laps saaks ohutult voodist välja tulla, tuleb kõik vaheseinad eemaldada! Lämpumisoht!

HOIATUS! Veenduge, et voodis või selle ümbruses ei ole väikseid esemeid, et laps ei saaks neid alla neelata. Lämpumisoht!

HOIATUS! Ratasteta voodeid ei tohi nihutada, vaid nende liigutamisel tuleb neid tõsta!

HOIATUS! Soovitame voodi ümber ehitada laste diivaniks ja juuniorvoodiks kõige varem alates 3. eluaastast.

HOIATUS! Veenduge, et Rootsisis kasutataval voodil ei tohi võrestiku üksikute liistude vaheline kaugus olla suurem kui 25 mm. Kui seda kaugust ületatakse, ei tohi voodit Rootsisis kasutada!

HOIATUS!

Restide madalaim asend on teie lapse jaoks kõige ohutum. Kasutage seda kõige madalamat asendit ainult siis, kui teie laps saab istuda. Kui teie laps suudab voodist välja ronida, lõpetage voodi kasutamine.

Restide madalaim asend on teie lapse jaoks kõige ohutum. Kasutage seda kõige madalamat asendit ainult siis, kui paigaldate linasid.

Kasutage kindlasti madratsit, mille maksimaalne paksus on 130 mm. Madrats tuleks valida nii, et kõrgus madratsi pinnast voodiraami ülemise servani oleks kõrgeimas asendis vähemalt 200 mm ja madalaimas asendis vähemalt 500 mm. Ärge kasutage paksemat madratsit kui 130 mm, sest see võib kahjustada ettenähtud ohutusvahemikku. Madrats peaks olema vähemalt 70 x 140 cm suurune.

Kasutage pindade puhastamiseks kergelt niisket lappi. Ärge kasutage mikrokiudlappi ega abrasiivseid puhastusvahendeid.

**Naudotojo vadovas Kūdikio lova, didelė****DĖMESIO!**

DĖMESIO! Saugokite pridedamą surinkimo vadovą, kad galėtumėte juo pasinaudoti ateityje.

DĖMESIO! Išorinėje pakuotėje yra mažų dalių, kurias galima praryti. Iki prekės surinkimo, kartonines dėžes laikykite vaikams nepasiekiamoje vietoje.

**DĖMESIO!**

Plastikinius maišelius ir bet kokius plastikinius elementus ir (arba) pakuotes būtina nedelsiant pašalinti arba laikyti vaikams nepasiekiamoje vietoje! Pavojus uždusti!

**SVARBU:** baldus privalo surinkti specialistas ir tik pagal surinkimo instrukciją. Bet kokią elektros ir santechninę įrangą turi sumontuoti tik įgalioti specialistai. Kad baldai neapvirstų, jie turi būti gerai pritvirtinti prie sienos. Netinkamai surinkus ir / arba nepritvirtinus prie sienos, gali pablogėti funkcinė baldo paskirtis, baldas gali būti apgadintas bei galima sunkiai susižaloti. Dėl sienų ir sienų medžiagų įvairovės pritvirtinimo medžiagų komplektacijoje nėra. Konkrečiai statybinei konstrukcijai skirtų pritvirtinimo medžiagų teiraukitės specializuotose parduotuvėse. Už baldo pritvirtinimą prie mūro ir jo pritvirtinimui naudojamas medžiagas atsakote Jūs patys. Vadovaukitės surinkimo instrukcijoje nurodyta informacija apie didžiausią svorį. Maišelius nuo furnitūros, furnitūrą ir pakavimo medžiagas apsaugokite nuo kūdikių ir vaikų, nes jose yra smulkių detalių, kurias galima praryti arba jomis užspringti. Neprisiiimame jokios teisinės atsakomybės ir garantijos tais atvejais, kai nesilaikoma naudojimo ir surinkimo instrukcijų, pakeičiamos sudedamosios gaminio dalys arba pats gaminytis arba yra naudojamos originalių medžiagų neatitinkančios eksploatacinės medžiagos. GERMANIA neatsako už asmeniui ar turtui padarytą žalą, atsiradusią gaminiui netinkamai surinkus arba nepritvirtinus jo prie sienos. Gamintojas neprisiima jokios atsakomybės už baldų perkrovą, daromą žmonių, žaidžiančių vaikų ar dėl kitokio poveikio.

## „SVARBU! IŠSAUGOKITE VĖLESNIAM NAUDOJIMUI: ATIDŽIAI PERSKAITYKITE“.

**ĮSPĖJIMAS!**

ĮSPĖJIMAS! Atminkite, kad pavojinga laikyti kūdikio lovą ir šalia atviros ugnies arba stiprių šilumos šaltinių, pvz., elektrinių šildytuvų, dujinių viryklių ir pan.

ĮSPĖJIMAS! Nenaudokite kūdikio lovos, jei atskiros dalys yra sulūžusios, suplyšusios, pažeistos arba jų trūksta. Naudokite tik gamintojo patvirtintas atsargines dalis.

ĮSPĖJIMAS! Kūdikio lovoje negalima palikti daiktų, kurie riboja kojų judesius arba kelia pavojų užspringti ar uždusti, pavyzdžiui, virvių, užuolaidų ir (arba) užuolaidų virvelių, seilinių ir t. t.; kūdikio lovos negalima statyti šalia tokių daiktų. Pavojus uždusti!

ĮSPĖJIMAS! Kūdikio lovoje visada naudokite tik vieną čiužinį.

**ĮSPĖJIMAS!****DĖMESIO!**

DĖMESIO! Nestatykite baldo arti lango, nes jis gali tapti vaikui pagalbine laipiojimo priemone ir kelti riziką vaikui iškristi per langą.

DĖMESIO! Siekiant užtikrinti Jūsų vaiko saugumą, labai svarbu, kad visos varžtų jungtys būtų tinkamai sumontuotos ir priveržtos. Reguliariai tikrinkite visas jungtis. Jei jungtys atsilaisvino, vėl jas priveržkite, kad vaikas negalėtų susižeisti, prisispauti ar užsikabinti. Priešingu atveju kyla pavojus uždusti!

DĖMESIO! Vienoje grotelių pusėje yra nuimami laipteliai. Siekiant užtikrinti vaiko saugumą, ši lovos grotelių pusė turi būti sumontuota taip, kad laiptelius būtų galima nuimti juos patraukus į viršų. Jei ji sumontuota netinkamai, laipteliai gali netikėtai atsilaisvinti, kai vaikas ant jų užlips. Kad vaikas galėtų saugiai išlipti iš lovos, reikia nuimti laiptelius! Pavojus uždusti!

DĖMESIO! Įsitikinkite, kad kūdikio lovoje ar ant jos nėra mažų detalių, kurias vaikas galėtų praryti. Pavojus uždusti!

DĖMESIO! Nestumdykite kūdikio lovą be ratukų, bet pakelkite jas transportuojant!

DĖMESIO! Rekomenduojame keisti kūdikio lovą į vaikišką sofą ir lovą vyresniems vaikams ne anksčiau, kaip nuo 3 metų amžiaus.

DĖMESIO! Atkreipkite dėmesį, kad naudojant kūdikio lovą Švedijoje, atstumas tarp atskirų grotelių lamelių turi būti ne didesnis kaip 25 mm. Jei šis atstumas yra didesnis, lovos negalima naudoti Švedijoje!

**DĖMESIO!**

Žemiausia grotelių padėtis yra saugiausia Jūsų vaikui. Šią žemiausią padėtį naudokite tik tada, kai Jūsų vaikas gebės atsistoti.

Nebenaudokite kūdikio lovos, kai tik Jūsų vaikas gebės pats išlipti iš jos.

Žemiausia grotelių padėtis yra saugiausia Jūsų vaikui. Žemiausią padėtį naudokite tik tada, kai montuojate apsaugines sienes.

Įsitikinkite, kad naudojate ne storesnį kaip 130 mm čiužinį. Čiužinys turi būti parinktas taip, kad aukštis nuo čiužinio paviršiaus iki viršutinio lovos rėmo krašto būtų ne mažesnis kaip 200 mm aukščiausioje padėtyje ir ne mažesnis kaip 500 mm žemiausioje padėtyje. Nenaudokite storesnio, nei 130 mm čiužinio, nes tai gali pakenkti nustatytam saugiam aukščiui. Čiužinio dydis taip pat turėtų būti ne mažesnis kaip 70 x 140 cm.

Paviršių valykite šiek tiek drėgna šluoste. Nenaudokite mikropluošto šluosčių arba abrazyvinių valymo priemonių.

**Lietošanas instrukcijas Bērnu gultiņa - liela****BRĪDINĀJUMS!**

BRĪDINĀJUMS! Šis modelis ir paredzēts lietošanai tikai kopā ar Produkta numurs. Produkta apraksts

BRĪDINĀJUMS! Saglabājiet pievienotās montāžas instrukcijas vēlākai uzziņai un iespējamiem jautājumiem.

BRĪDINĀJUMS! Iepakojumā ir sīkas detaļas, kuras var norīt. Glabājiet kastes līdz salikšanai bērniem nepieejamā vietā.

**BRĪDINĀJUMS!**

Plastmasas maisiņi un visi plastmasas elementi/iepakojums nekavējoties jāizņem vai jāuzglabā bērniem nepieejamā vietā! Nosmakšanas draudi!

**SVARĪGI.** Mēbeles drīkst salikt tikai speciālisti, ievērojot montāžas instrukcijas norādījumus. Visu elektrisko un sanitāro ierīču pieslēgšanu drīkst veikt tikai pilnvaroti speciālisti. Lai novērstu mēbeļu apgāšanos, tās ir stingri jāpiestiprina pie sienas. Ja mēbeles netiek montētas pareizi vai netiek piestiprinātas pie sienas, var negatīvi ietekmēt to funkcijas, izraisīt bojājumus un/vai smagus savainojumus. Tā kā sienas un to materiāli ir dažādi, komplektācijā nav iekļauti stiprinājuma materiāli. Saviem būves apstākļiem piemērotus stiprinājuma materiālus, lūdzu, meklējiet būvmateriālu veikalā. Jūs pats esat atbildīgs par piestiprināšanu pie mūra sienas un izmantotajiem materiāliem. Ievērojiet montāžas instrukcijā norādītos maksimālā svara ierobežojumus. Neļaujiet zīdaiņiem un bērniem piekļūt stiprinājuma materiālu maisiņiem, stiprinājumiem un iepakojumu materiāliem, jo tie satur sīkas detaļas un pastāv nosmakšanas risks. Jebkāda veida atbildība vai garantija vairs nav spēkā, ja netiek ievērotas lietošanas, ekspluatācijas vai montāžas instrukcijas, tiek nomainītas detaļas, veiktas produkta izmaiņas vai izmantoti materiāli, kas neatbilst oriģinālajām detaļām.. Uzņēmums "GERMANIA" neuzņemas atbildību par kaitējumu īpašumam vai miesas bojājumiem, kas radušies nelietpratīgas montāžas dēļ vai, nepiestiprinot mēbeles pie sienas. Ražotājs neuzņemas atbildību par pārslodzi, kas radusies cilvēku darbību, bērnu spēļu vai cita veida iedarbības dēļ.

## "SVARĪGI, SAGLABĀJIET VĒLĀKAI ATSAUCEI: LASIET RŪPĪGI."

**BRĪDINĀJUMS!**

**BRĪDINĀJUMS!** Lūdzu, ņemiet vērā, ka gultiņas novietošana atklātas liesmas vai spēcīgu siltuma avotu, piemēram, elektrisko sildītāju, gāzes plīšu utt., tuvumā ir bīstama.

**BRĪDINĀJUMS!** Neizmantojiet bērnu gultiņu, ja atsevišķas daļas ir salauztas, saplēstas, bojātas vai iztrūkst. Izmantojiet tikai ražotāja apstiprinātas rezerves daļas.

**BRĪDINĀJUMS!** Bērnu gultiņā nedrīkst atstāt priekšmetus, kas varētu kalpot kā kāju balsti vai radīt nosmakšanas vai nožņaugšanās risku, piemēram, kurpju šņores, piekaramās auklas, dvieļus utt. Bērnu gultiņu nedrīkst novietot šādu priekšmetu tuvumā. Nosmakšanas risks!

**BRĪDINĀJUMS!** Nekad neizmantojiet vairāk nekā vienu matraci gultiņā.

**BRĪDINĀJUMS!** Nenovietojiet mēbeles pie loga, jo bērns var uz tām uzkāpt un pēc tam izkrist pa logu.

**BRĪDINĀJUMS!** Jūsu bērna drošībai ir ļoti svarīgi, lai visi skrūvju savienojumi būtu pareizi piestiprināti un cieši pievilkti. Regulāri pārbaudiet visus savienojumus. Ja daži savienojumi ir atraisījušies, pievelciet tos vēlreiz, lai Jūsu bērns nesavainotos, nepakārtos vai kaut kur neiestrēgtu. Pretējā gadījumā pastāv nožņaugšanās risks!

**BRĪDINĀJUMS!** Vienā no režģa malām ir noņemamas starpsienas. Jūsu bērna drošībai šo režģa pusi var uzstādīt tikai tā, lai starpsienas varētu noņemt, tās izvelkot. Ja tas ir uzstādīts otrādi, starpsienas var netišām atslēgties, kad Jūsu bērns tās velk. Lai Jūsu bērns droši izkāptu no gultas, ir jānoņem visas starpsienas! Nosmakšanas draudi!

**BRĪDINĀJUMS!** Pārliedcinieties, ka gultā vai ap to neatrodas mazi priekšmeti, lai bērns tos nevarētu norīt. Nosmakšanas risks!

**BRĪDINĀJUMS!** Gultas bez riteņiem nedrīkst pārvietot, bet tās pārvietojot ir jāpaceļ!

**BRĪDINĀJUMS!** Mēs iesakām gultu pārveidot par bērnu divānu un junioru gultu agrākais bērnam no 3 gadu vecuma.

**BRĪDINĀJUMS!** Lūdzu, pārliedcinieties, ka, izmantojot bērnu gultiņu Zviedrijā, attālums starp atsevišķām redeļu režģa listēm nedrīkst būt lielāks par 25 mm. Ja šis attālums ir pārsniegts, gultu Zviedrijā izmantot nedrīkst!

**BRĪDINĀJUMS!**

Redeļu režģa zemākā pozīcija ir visdrošākā Jūsu bērnam. Izmantojiet šo zemāko pozīciju tikai tad, kad Jūsu bērns prot sēdēt. Kad bērns ir spējīgs izkāpt no gultiņas, pārtrauciet tās lietošanu.

Redeļu režģa zemākā pozīcija ir visdrošākā Jūsu bērnam. Izmantojiet šo zemāko pozīciju, tikai mainot palagu(-s).

Noteikti izmantojiet matraci, kura biezums nepārsniedz 130 mm. Matracis jāizvēlas tā, lai augstums no matrača virsmas līdz gultas rāmja augšējai malai augstākajā pozīcijā būtu vismaz 200 mm un zemākajā pozīcijā vismaz 500 mm. Neizmantojiet matraci, kas biezāks par 130 mm, jo tas var apdraudēt noteikto drošības attālumu. Matracim jābūt vismaz 70 x 140 cm.

Virsmu tīrīšanai izmantojiet mitru drānu. Neizmantojiet mikrošķiedras lupatas vai abrazīvus tīrīšanas līdzekļus.

TR

### Kullanım Kılavuzu Çocuk Karyolası Büyük

UYARI!

UYARI! Lütfen birlikte gönderilen montaj talimatını daha sonra kullanmak üzere veya sorularınız için saklayın.

UYARI! Ambalaj yutulabilecek küçük parçalar içermektedir. Montaj anına kadar kartonları çocukların ulaşamayacağı bir yerde saklayınız.

UYARI!

Plastik poşetler ve tüm plastik parçalar/ambalajlar açıldıktan sonra derhal atılmalı veya çocukların erişemeyeceği bir yerde saklanmalıdır!

Çocuklar için boğulma tehlikesi!

**ÖNEMLİ.** Mobilyanın kurulumu mutlaka kurulum talimatlarına uygun ve uzman kişi tarafından gerçekleştirilmelidir. Bütün elektrik ve sıhhi tesisat kurulumları sadece yetkili uzman personel tarafından gerçekleştirilmelidir. Bir mobilyanın devrilmesini önlemek için, sabit bir şekilde duvara tutturulmalıdır. Hatalı montaj veya duvara hatalı bir şekilde tutturulması, işlevinde sorunlara, hasara ve/veya ağır yaralanmaya yol açabilir. Duvar ve duvar malzemesi seçeneklerinin çok olması nedeniyle, firmamızca teslimat kapsamında tespit malzemesi gönderilmemiştir. Lütfen, yapınızın özelliklerine uygun tespit malzemesi konusunda yetkili satıcınıza danışınız. Duvara tespit ve tespit işleminde kullanılacak malzemeler konusunda sorumluluk size aittir. Montaj talimatlarında belirtilen maksimum ağırlık verilerine uyunuz. Bağlantı parçalarının torbaları, bağlantı parçaları ve ambalaj malzemeleri, yutulabilecek küçük parçalar içerdiğinden ve boğulma tehlikesi yaratacağından dolayı, bebeklerin ve çocukların erişemeyeceği yerde tutulmalıdır. Kullanma, işletme veya montaj talimatlarına uyulmadığı, parçalar başka parçalarla değiştirildiği, ürünler üzerinde değişiklik yapıldığı veya orijinal olmayan sarf malzemeleri kullanıldığı takdirde, üreticinin her türlü sorumluluğu ve garantisi geçerliliğini kaybeder. GERMANIA, usule aykırı montajdan veya duvara tespit gereğine



uyulmamasından kaynaklanacak yaralanmalardan veya maddi zararlardan dolayı sorumlu tutulamaz. Üretici olarak firmamız, insanlar, oyun oynayan çocuklar veya başka etkilere kaynaklanacak aşırı yüklenmelerden dolayı sorumluluk kabul etmemektedir.

# “ÖNEMLİ, İLERİDE KULLANMAK İÇİN SAKLAYIN: DİKKATLİCE OKUYUN”.

DİKKAT!

DİKKAT! Çocuk karyolasını elektrikli ısıtıcılar, gazlı ocaklar vb. gibi açık ateşin veya güçlü ısı kaynaklarının yakınına yerleştirmenin tehlikeli olduğunu unutmayın.

DİKKAT! Herhangi bir parçası kırılmış, yırtılmış, hasar görmüş veya eksik çocuk karyolasını kullanmayın. Sadece üretici tarafından onaylanan yedek parçaları kullanın.

DİKKAT! Kordon, perde kordonu, önlük vb. gibi dayanak görevi görebilecek veya boğulma veya boğulma tehlikesi oluşturabilecek nesnelere çocuk karyolasının içinde bırakılmamalıdır. Çocuk karyolası bu tür nesnelere yakınına yerleştirilmemelidir. Çocuklar için boğulma tehlikesi!

DİKKAT! Çocuk karyolasında asla birden çok yatak kullanmayın.

DİKKAT!

UYARI!

UYARI! Mobilyayı pencere yakınına koymayın, çünkü bu çocuk için tırmanmaya yardımcı olabilir ve çocuğun pencereden düşmesine neden olabilir.

UYARI! Çocuğunuzun güvenliği için tüm vida bağlantılarının doğru şekilde yapılmış ve sıkılmış olması çok önemlidir. Tüm bağlantıları düzenli aralıklarla kontrol edin. Bağlantılar gevşekse çocuğunuzun yaralanmaması, sıkışmaması veya askıda kalmaması için bağlantıları tekrar sıkın. Aksi durumda boğulma riski vardır!

UYARI! Karyolanın ızgara taraflarından birinde çıkarılabilir basamaklar mevcuttur. Çocuğunuzun güvenliği için ızgaranın bu tarafı yalnızca basamaklar yukarı çekilerek çıkarılabilecek şekilde monte edilmelidir. Ters şekilde monte edildiği durumda çocuğunuz tutunarak kendisini yukarı çektiğinde basamaklar istemeden gevşeyebilir. Çocuğunuzun güvenli bir şekilde karyoladan kalkabilmesi için tüm basamakların kaldırılması gerekir! Çocuklar için boğulma tehlikesi!

UYARI! Çocuğunuzun yutmaması için karyolanın içinde veya üstünde küçük parçaların bulunmadığından emin olun. Çocuklar için boğulma tehlikesi!

UYARI! Tekerleği olmayan çocuk karyolasını itmeyin, yer değiştirmek için karyolayı kaldırın!

UYARI! Karyolayı en erken 3 yaşından sonra çocuk kanepesine ve junior yatağına dönüştürmenizi öneririz.

UYARI! Lütfen İsveç'te karyolayı kullanırken, çatalı çerçevenin çatalı arasındaki mesafenin 25 mm'den fazla olmamasına dikkat edin. Bu mesafenin aşılması durumunda yatak İsveç'te kullanılamaz!

UYARI!

Çatalı çerçevenin en alçak konumu çocuğunuz için en güvenli konumdur. Çocuğunuz ayakta dik durabilir olduktan sonra sadece bu en alçak konumu kullanın. Çocuğunuz karyoladan çıkabilir duruma geldiğinde karyolayı artık kullanmayı bırakın.

Çatalı çerçevenin en alçak konumu çocuğunuz için en güvenli konumdur. Ayarlanabilir kenarı monte ettikten sonra sadece bu en alçak konumu kullanın.

Azami 130 mm kalınlığında bir yatak kullandığınızdan emin olun. Yatak, yatak yüzeyinden yatak çerçevesinin üst kenarına kadar olan yüksekliğin en yüksek konumda en az 200 mm, en alçak konumda en az 500 mm olacak şekilde seçilmelidir. Gerekli güvenlik mesafesini tehlikeye atabileceğinden 130 mm'den daha kalın bir yatak kullanmayın. Yatağın asgari 70 x 140 cm boyutlarında olması gerekir.

Yüzeyleri temizlemek için hafif nemli bir bez kullanın. Mikrofiber bezler veya aşındırıcı temizlik maddeleri kullanmayın.

PL



## Instrukcja użytkowania Łóżeczko dziecięce duże

UWAGA!

Uwaga! Zachowaj załączoną instrukcję montażu do późniejszego użytku oraz na wypadek pytań.

UWAGA! Opakowanie zewnętrzne zawiera małe części, które mogą zostać połknięte. Do czasu montażu pudełko należy przechowywać w miejscu niedostępnym dla dzieci.

UWAGA!

Torebki z tworzywa sztucznego oraz wszelkie elementy z tworzywa sztucznego/opakowania należy natychmiast usunąć lub przechowywać w miejscu niedostępnym dla dzieci! Niebezpieczeństwo zadławienia!

**WAŻNE.** Montażu mebla powinien bezwzględnie dokonać specjalista na podstawie instrukcji montażu. Wszystkie instalacje elektryczne i sanitarne powinien wykonać wyłącznie autoryzowany personel specjalistyczny. Aby zapobiec przewróceniu się mebla, należy go przymocować do ściany. Nieprawidłowy montaż lub brak mocowania do ściany może skutkować nieprawidłowym działaniem, uszkodzeniami i/lub ciężkimi obrażeniami. Z powodu dużej różnorodności ścian i materiałów ściennych do produktu nie dołączono materiałów mocujących. Prosimy o zasięgnięcie informacji w sklepie specjalistycznym w zakresie odpowiednich materiałów mocujących zgodnie z danym rozwiązaniem budowlanym w miejscu montażu. Kupujący jest odpowiedzialny za mocowanie w ścianie i użyte do tego celu materiały. Należy przestrzegać maksymalnych wymogów w zakresie ciężaru podanych w instrukcji montażu. Woreczki po okuciach, elementy okuć i elementy opakowaniowe należy trzymać w miejscu niedostępnym dla dzieci, ponieważ zawierają one drobne części i zachodzi ryzyko ich połknięcia i zadławienia się. W razie nieprzestrzegania instrukcji obsługi, eksploatacji lub montażu, zamiany elementów na inne, dokonywania zmian w produkcie lub użycia materiałów eksploatacyjnych, które nie odpowiadają częściom oryginalnym, nie przysługują żadne roszczenia z tytułu odpowiedzialności i rękojmi. GERMANIA nie ponosi odpowiedzialności za szkody na osobie lub szkody materialne wynikające z nieprawidłowego montażu lub niedokonania mocowania w ścianie. W razie przeciążeń spowodowanych przez ludzi, bawiące się dzieci lub inne czynniki producent nie ponosi odpowiedzialności.

# "WAŻNE, PRZECHOWYWAĆ W CELU PÓŹNIEJSZEGO

# ZASTOSOWANIA: STARANNIE PRZECZYTAĆ".

## OSTRZEŻENIE!

OSTRZEŻENIE! Należy mieć świadomość, że umieszczenie łóżeczka w pobliżu otwartego ognia lub silnych źródeł ciepła, np. promienników elektrycznych, pieców gazowych, itd. stanowi niebezpieczeństwo.

OSTRZEŻENIE! Nie korzystać z łóżeczka, jeśli poszczególne części są złamane, rozerwane lub uszkodzone lub jeśli ich brakuje. Należy używać tylko części zamiennych dopuszczonych przez producenta.

OSTRZEŻENIE! Nigdy nie należy używać więcej niż jednego materaca w łóżeczku.

## OSTRZEŻENIE!

### UWAGA!

UWAGA! Nie należy umieszczać mebla w pobliżu okna, ponieważ może on służyć dziecku jako pomoc przy wspinaczce i prowadzić do wypadnięcia dziecka z okna.

UWAGA! Dla bezpieczeństwa dziecka ważne jest, aby wszystkie połączenia śrubowe były prawidłowo zamontowane i dokręcone. Należy regularnie sprawdzać wszystkie połączenia. Jeśli połączenia się poluzują, należy je ponownie dokręcić, aby dziecko się nie zraniło, zakleszczyło lub zahaczyło. W przeciwnym razie istnieje ryzyko uduszenia!

UWAGA! Jedna ze stron łóżeczka posiada wyjmowane szczelbki. Dla bezpieczeństwa dziecka ta strona łóżeczka może zostać zamontowana jedynie w ten sposób, aby szczelbki można było wyjmować poprzez pociągnięcie w górę. W przypadku montażu w odwrotny sposób, szczelbki mogą się niezauważenie odkręcić, gdy dziecko będzie się na nich podciągać. Aby dziecko mogło bezpiecznie wydostać się z łóżeczka, należy usunąć wszystkie szczelbki zabezpieczające! Ryzyko uduszenia!

UWAGA! Upewnij się, że w łóżeczku lub przy nim nie ma małych części, aby dziecko nie mogło ich połknąć. Niebezpieczeństwo zadławienia!

UWAGA! Łóżeczko bez kótek nie należy przesuwac, lecz podnosić w celu transportu!

UWAGA! Zalecamy przebudowę na sofę dziecięcą lub łóżko dla juniora najwcześniej od 3. roku życia.

UWAGA! Prosimy pamiętać, że używając łóżeczka dziecięcego w Szwecji odległość między poszczególnymi listwami stelaża nie może być większa niż 25 mm. Jeśli ta odległość zostanie przekroczona, łóżko nie może być używane w Szwecji!

### UWAGA!

Najniższa pozycja stelaża jest najbezpieczniejsza dla dziecka. Najgłębszą pozycję należy zastosować wyłącznie wtedy, gdy dziecko potrafi siadać. Nie należy używać łóżeczka, gdy dziecko jest już w stanie z niego się wydostać.

Najniższa pozycja stelaża jest najbezpieczniejsza dla dziecka. Najgłębszą pozycję należy zastosować wyłącznie wtedy, gdy zamontują Państwo boki konwersyjne.

Prosimy pamiętać, aby używać materaca o grubości maks. 120 mm. Materac należy dobrać w taki sposób, aby wysokość od powierzchni materaca do górnej krawędzi ramy łóżka wynosiła w najwyższym położeniu co najmniej 200 mm i w najniższym położeniu co najmniej 500 mm. Nie należy używać grubszego materaca niż 120 mm, ponieważ mógłby on zagrażać zachowaniu zalecanej, bezpiecznej odległości.

Materac powinien mieć również minimalne wymiary 70 x 140 cm.

Do czyszczenia powierzchni stosować lekko zwilżoną ściereczkę. Nie używać ściereczek z mikrofibry ani ściernych środków czyszczących.

CZ



## Návod k použití Dětská postýlka velká

### POZOR!

POZOR! Přiložený návod k montáži si uschovejte pro budoucí použití.

POZOR! Obal obsahuje malé části, které lze spolknout. Krabice uchovávejte až do montáže na místě nepřístupném dětem.

### POZOR!

Plastové sáčky a veškeré plastové prvky/obaly musí být okamžitě odstraněny nebo uloženy mimo dosah dětí! Nebezpečí udušení!

**DŮLEŽITÉ.** Montáž nábytku musí být provedena podle montážního návodu, a to kvalifikovanou osobou. Veškeré elektrické a sanitární instalace smí provádět pouze autorizovaný, odborně způsobilý personál. Aby se zamezilo převrácení nábytku, musí být pevně ukotven ke stěně. Chybná montáž, příp. neprovedené upevnění ke stěně může vést k funkčnímu znehodnocení, poškození a/nebo k těžkým poraněním.

Vzhledem k velké rozmanitosti zdí a materiálů stěn jsme nepřiložili žádné montážní prvky pro upevnění. Informujte se prosím u odborného prodejce o vhodném materiálu na upevnění podle Vašich stavebních podmínek. Za upevnění na zeď a za použité materiály nesete

odpovědnost Vy sami. Dodržujte maximální údaje o hmotnosti uvedené v montážním návodu. Sáček s kování, díly kování a obalový materiál musí být uschovány mimo dosah kojenců a dětí, protože obsahují drobné díly a při spolknutí hrozí nebezpečí udušení. Nebude-li

respektován návod na obsluhu, provoz či montáž nebo budou-li vyměněny stavební díly, či provedeny změny na produktech nebo spotřebních materiálech, které neodpovídají originálním dílům, potom odpadají jakékoli nároky na záruku či odpovědnost za vady.

GERMANIA nenesie žádnou odpovědnost za zranění osob či poškození majetku v důsledku nesprávné montáže, příp. neprovedeného upevnění ke stěně. Při přetížení, způsobeném lidmi, hrajícími si dětmi nebo jinými vlivy, nepřebíráme jako výrobce rovněž žádnou

odpovědnost.

## „DŮLEŽITÉ, USCHOVAT PRO POZDĚJŠÍ POUŽITÍ: ČTĚTE PEČLIVĚ“.

### POZOR!

POZOR! Uvědomte si, že umístění dětské postýlky v blízkosti otevřeného ohně nebo silných zdrojů tepla, např. elektrických sálavých topidel, plynových sporáků apod., představuje nebezpečí.

POZOR! Nepoužívejte dětskou postýlku, pokud jsou jednotlivé části rozbité, roztržené, poškozené nebo chybí. Používejte pouze náhradní díly schválené výrobcem.

POZOR! V postýlce nesmí být ponechány předměty, které by mohly zachytit nohu nebo které představují nebezpečí udušení nebo uškrcení,



např. šňůry, motouzy od závěsů/záclon, bryndáky atd.; postýlka nesmí být umístěna v blízkosti takových předmětů. Nebezpečí udušení!  
POZOR! Nikdy v dětské postýlce nepoužívejte více než jednu matraci.  
POZOR! Nábytek neumísťujte do blízkosti okna, protože může sloužit jako pomůcka pro šplhání dítěte a způsobit jeho pád z okna.  
POZOR! Pro bezpečnost vašeho dítěte je velmi důležité, aby byly všechny šroubové spoje řádně upevněny a dotaženy. Pravidelně kontrolujte všechny spoje. Pokud se spoje uvolnily, znovu je utáhněte, aby se vaše dítě nemohlo zranit, zachytit nebo zachytit. V opačném případě hrozí nebezpečí uškrcení!  
POZOR! Jedna ze stran postýlky má odnímatelné příčky. V zájmu bezpečnosti vašeho dítěte musí být tato strana postýlky instalována pouze tak, aby bylo možné prokluzovací příčky vyjmout jejich vytažením nahoru. Pokud je instalována opačně, mohou se prokluzovací příčky nechtěně uvolnit, pokud se o ně dítě samo vytáhne. Aby vaše dítě mohlo bezpečně vstát z postele, je nutné odstranit všechny prokluzovací příčky! Nebezpečí udušení!  
POZOR! Ujistěte se, že v postýlce nebo na ní nejsou žádné malé části, aby je dítě nemohlo spolknout. Nebezpečí udušení!  
POZOR! Dětské postýlky bez koleček netlačte, ale pro přepravu nadzvednout!  
POZOR! Přestavbu na dětskou pohovku a juniorskou postel doporučujeme nejdříve od 3 let věku dítěte.  
POZOR! Upozorňujeme, že vzdálenost mezi jednotlivými lamelami lamelového rámu nesmí být větší než 25 mm, pokud se dětská postel používá ve Švédsku. Pokud je tato vzdálenost překročena, nesmí se postel ve Švédsku používat!  
POZOR!  
Nejnižší poloha lamelového rámu je pro dítě nejbezpečnější. Používejte výhradně tuto nejnižší polohu, jakmile je dítě schopno sedět. Nepoužívejte postýlku, jakmile je vaše dítě schopno z postýlky vylézt.  
Nejnižší poloha lamelového rámu je pro dítě nejbezpečnější. Při montáži přestavbové strany (stran) používejte pouze tuto nejnižší polohu. Ujistěte se, že používáte matraci o maximální tloušťce 130 mm. Matrace musí být vybrána tak, aby výška od povrchu matrace k horní hraně rámu postele byla v nejvyšší poloze nejméně 200 mm a v nejnižší poloze nejméně 500 mm. Nepoužívejte matraci silnější než 130 mm, protože by to mohlo ohrozit předepsanou bezpečnostní vzdálenost. Matrace by také měla vykazovat minimální rozměry 70 x 140 cm. K čištění povrchů používejte mírně navlhčený hadřík. Nepoužívejte utěrky z mikrovlákna ani abrazivní čisticí prostředky.



## Návod na použitie Detská postieľka veľká

POZOR!  
POZOR! Uschovajte priložený návod na montáž pre neskoršie použitie a prípadné otázky.  
POZOR! Balenie obsahuje malé časti, ktoré môžu byť prehltnuté. Uchovávajte krabice až do montáže na mieste, ktoré je pre deti neprístupné.  
POZOR!  
Plastové vrecká a všetky plastové prvky / obaly musia byť okamžite odstránené alebo uložené mimo dosahu detí! Nebezpečenstvo udusenía!  
DOLEŽITÉ. Montáž nábytku musí robiť odborník presne podľa návodu na montáž. Všetky sanitné a elektroinštalácie smie vykonávať len autorizovaný odborný personál. Aby sa zabránilo prevráteniu nábytku, musí byť tento pevne ukotvený na stene. Nesprávna montáž príp. chýbajúce upevnenie na stene môže viesť k poruchám funkčnosti, poškodeniu a/alebo k ťažkým zraneniam. Kvôli veľkej rozmanitosti druhov stien a materiálov sme nepriložili upevňovací materiál. Ohľadom vhodného upevňovacieho materiálu podľa Vašej stavebnej situácie sa informujte prosím v špecializovaných obchodoch. Vy sám ste zodpovedný za upevnenie na stene a za použité materiály. Dodržiavajte hodnoty maximálnej hmotnosti uvedené v návode na montáž. Vrečko s kovaním, časti kovania a baliaci materiál uschovávajte mimo dosahu dočiat a detí, pretože obsahujú malé diely, ktoré sa dajú prehltnúť a hrozí nebezpečenstvo udusenía. Ak nedodržíte návod na obsluhu, prevádzku a montáž, ak vymeníte stavebné diely, vykonáte zmeny na produktoch alebo použijete spotrebné materiály, ktoré nezodpovedajú originálnym dielom, zanikajú akékoľvek nároky na poskytnutie záruky. Spoločnosť GERMANIA neručí za zranenia osôb a vecné škody, ktoré vzniknú následkom nesprávnej montáže príp. chýbajúceho upevnenia na stene. Za preťaženia, ktoré spôsobia ľudia, hrajúce sa deti alebo iné vplyvy, nepreberáme ako výrobca žiadnu zodpovednosť.

## „DÔLEŽITÉ, USCHOVAJTE PRE BUDÚCE POUŽITIE: POZORNE SI PREČÍTAJTE.“

POZOR!  
POZOR! Majte na zreteli, že umiestnenie detskej postieľky v blízkosti otvoreného ohňa alebo silných zdrojov tepla, ako sú elektrické ohrievače, plynové kachle atď., predstavuje nebezpečenstvo.  
POZOR! Detskú postieľku nepoužívajte, ak sú jednotlivé časti zlomené, roztrhnuté, poškodené alebo chýbajú. Používajte len náhradné diely schválené výrobcom.  
POZOR! Predmety, ktoré by mohli slúžiť ako opora pre nohy alebo predstavovať riziko udusenía či uškrcenia, ako napríklad šnúry, závesné šnúry, utierky atď., nesmú zostať v detskej postieľke. Postieľka nesmie byť umiestnená v blízkosti takýchto predmetov. Riziko udusenía!  
POZOR! Nikdy nepoužívajte v detskej postieľke viac ako jeden matrac.  
POZOR! Neumiestňujte nábytok v blízkosti okna, pretože by dieťa na neho mohlo vyliezť a následne vypadnúť z okna.  
POZOR! Pre bezpečnosť vášho dieťaťa je veľmi dôležité, aby boli všetky skrutkové spojenia správne namontované a pevne utiahnuté. Pravidelne kontrolujte všetky spojenia. Ak sa niektoré spojenia uvoľnili, opätovne ich utiahnite, aby sa vaše dieťa nezranilo, neostalo niekde zavesené alebo zaseknuté. Inak hrozí riziko uškrcenia!  
POZOR! Jedna zo strán mriežky má odnímatelné priečky. Pre bezpečnosť vášho dieťaťa môže byť táto strana mriežky inštalovaná len tak, že priečky sa dajú odstrániť vytiahnutím. Ak je nainštalovaná opačne, priečky sa môžu neúmyselne uvoľniť, keď sa na ne vaše dieťa vytiahne. Aby vaše dieťa mohlo bezpečne vstať z postele, musia byť odstránené všetky priečky! Nebezpečenstvo udusenía!  
POZOR! Uistite sa, že v postieľke alebo okolo nej nie sú žiadne drobné predmety, aby ich dieťa nemohlo prehltnúť. Riziko udusenía!  
POZOR! Postele bez koliesok sa nesmú posúvať, ale pri ich presúvaní ich treba zdvihnúť!

POZOR! Prerobiť postielku na detskú pohovku a junior posteľ odporúčame najskôr od 3 rokov.

POZOR! Dbajte prosím na to, aby pri použití postielky vo Švédsku vzdialenosť medzi jednotlivými lamelami lamelového roštu nemala byť väčšia ako 25 mm. Ak sa táto vzdialenosť prekročí, posteľ sa vo Švédsku nesmie používať!

POZOR!

Najnižšia poloha lamelového roštu je pre vaše dieťa najbezpečnejšia. Túto najnižšiu polohu používajte len vtedy, keď sa vaše dieťa dokáže posadiť. Akonáhle bude vaše dieťa schopné vyliezť z postielky, prestaňte postielku používať.

Najnižšia poloha lamelového roštu je pre vaše dieťa najbezpečnejšia. Túto najnižšiu polohu používajte len pri montáži prebalovacej strany/strán.

Dbajte na to, aby ste použili matrac s maximálnou hrúbkou 130 mm. Matrac by mal byť vybraný tak, aby výška od povrchu matraca po hornú hranu rámu postele v najvyššej polohe bola minimálne 200 mm a v najnižšej polohe minimálne 500 mm. Nepoužívajte matrac hrubší ako 130 mm, pretože by to mohlo ohroziť predpísanú bezpečnostnú vzdialenosť. Matrac by mal mať minimálnu veľkosť 70 x 140 cm.

Na čistenie povrchov použite mierne navlhčenú handričku. Nepoužívajte utierky z mikrovlákna ani abrazívne čistiace prostriedky.

HR



## Upute za uporabu veliki dječji krevet

PAŽNJA!

upute za uporabu naziv proizvoda

PAŽNJA!

PAŽNJA! Sačuvajte priložene upute za kasniju uporabu i pitanja.

PAŽNJA! Ambalaža sadrži sitne dijelove koji se mogu progutati. Kutije držite izvan dosega djece do montaže.

PAŽNJA!

Plastične vrećice i plastične elemente / ambalažu odmah uklonite ili čuvajte izvan dosega djece! Opasnost od gušenja!

VAŽNO. Montažu namještaja obavezno mora obaviti stručna osoba prema uputama za montažu. Sve električne i sanitarne instalacije mora izvoditi isključivo ovlašteno stručno osoblje. Kako bi se spriječilo prevrtanje namještaja, mora biti čvrsto usidreno na zid. Neispravna montaža odnosno neispravno pričvršćivanje na zid može dovesti do smanjenja funkcionalnosti, oštećenja i/ili teških ozljeda. Zbog velike raznolikosti zidova i zidnih materijala nismo priložili materijal za pričvršćivanje. Raspitajte se u specijaliziranim trgovinama o prikladnom materijalu za pričvršćivanje u skladu s vašim građevinskim okolnostima. Sami ste odgovorni za pričvršćivanje na zid i tamo ugrađene materijale. Pridržavajte se najviših vrijednosti težine naznačenih u uputama za montažu. Vrećica s okovima, dijelovi za okivanje i materijal za pakiranje moraju se držati podalje od dojenčadi i djece jer sadrže male dijelove koje je moguće progutati te prijeti opasnost od gušenja. Ako se ne pridržavate uputa za korištenje, rad i montažu, zamijenite građevne elemente te izvršite izmjene na proizvodima ili potrošnom materijalu koje ne odgovaraju originalnim dijelovima, sva jamstvena prava i jamstvo pres taju. GERMANIA ne jamči za štetu na osobama ili materijalnu štetu prouzrokovanu nestručnom montažom odnosno nepričvršćivanjem na zid. U slučaju preopterećenja koje nastane zbog ljudi, djece za vrijeme igre ili ostalih utjecaja, GERMANIA kao proizvođač ne preuzima nikakvu odgovornost.

# „VAŽNO, ZA KASNIJU UPORABU SAČUVATI: PAŽLJIVO PROČITATI”.

UPOZORENJE!

UPOZORENJE! Postavljanje dječjeg kreveta u blizini otvorenog plamena ili jakih izvora topline, npr. električnih ili plinskih grijača itd., predstavlja opasnost.

UPOZORENJE! Nemojte koristiti dječji krevet ako su neki dijelovi slomljeni, pocepani, oštećeni ili nedostaju. Koristite samo od proizvođača dozvoljene rezervne dijelove.

UPOZORENJE! Predmeti koji mogu služiti kao prepreka za noge ili predstavljati opasnost od gušenja ili davljenja, npr. konopi, užad za zavjese, portiklice itd., ne smiju se ostavljati u dječjem krevetu; krevet se ne smije postavljati u blizini takvih predmeta. Opasnost od gušenja!

UPOZORENJE! Nikada nemojte koristiti više od jednog madraca u dječjem krevetu.

UPOZORENJE!

PAŽNJA!

PAŽNJA! Ne postavljajte namještaj u blizini prozora, jer može poslužiti kao pomoć pri penjanju za dijete i dovesti do pada djeteta kroz prozor.

PAŽNJA! Za sigurnost vašeg djeteta vrlo je važno da su sve vijčane veze pravilno montirane i čvrsto zategnute. Redovito provjeravajte sve veze. Ako su se veze olabavile, ponovno ih zategnite kako se vaše dijete ne bi ozlijedilo, zaglavilo ili zapetljalo. U suprotnom postoji rizik od gušenja!

PAŽNJA! Jedna od strana ograde ima uklonjive letvice. Ova strana ograde mora biti postavljena na način koji omogućava da se letvice lako izvade povlačenjem, kako bi se osigurala sigurnost vašeg djeteta. Ako se postavi naopako, letvice se mogu slučajno osloboditi kada se vaše dijete podiže na njima. Da bi vaše dijete moglo sigurno izaći iz kreveta, sve letvice moraju biti uklonjene! Opasnost od gušenja!

PAŽNJA! Obratite pažnju da u ili oko kreveta za djecu ne bude sitnih dijelova kako ih vaše dijete ne bi progutalo. Opasnost od gušenja!

PAŽNJA! Krevete za djecu bez točkova ne pomičite, nego ih podignite prilikom transporta!

PAŽNJA! Preporučujemo preuređenje u dječju sofú i juniorski krevet najranije od 3 godine.

PAŽNJA! Obratite pažnju da za korištenje dječjeg krevetića u Švedskoj razmak između pojedinih letvica podnice ne smije biti veći od 25 mm. Ako je taj razmak veći, krevet se ne smije koristiti u Švedskoj!

PAŽNJA!

PAŽNJA! Najniži položaj letvice je najbezbedniji za vaše dijete. Koristite isključivo ovu najnižu poziciju čim vaše dijete bude sposobno uspraviti se. Ne koristite krevetić više, kada vaše dijete bude moglo iskočiti iz njega.

Najniži položaj letvice je najsigurniji za vaše dijete. Koristite isključivo ovu najnižu poziciju kada montirate strane za preuređenje.

Obратите па́жњу на кори́štenje мадраса дебљине максимално 130 мм. Мадрас треба одабрати тако да висина од површине мадраса до горње ивице оквира кревета у највишој позитији износи најмање 200 мм, а у најнижој позитији најмање 500 мм. Не користите мадрас дебљи од 130 мм, јер би то могло угрозити прописану сигурносну удаљеност. Мадрас такође треба имати минималне димензије од 70 x 140 cm. За чишћење површина користите лагано вла́жну крпу. Не користите микрофибер крпе или абразивна средства за чишћење.

MT



### Struzzjonijiet għall-użu Cot tat-trabi kbira

TWISSIJA!

TWISSIJA! Żomm l-istruzzjonijiet tal-assemblaġġ mehmuża sabiex tkun tista' tirreferi għalihom aktar tard u għal xi mistoqsijiet li jista' jkollok.

TWISSIJA! L-imballaġġ fih partijiet żgħar li jistgħu jinbelgħu. Żomm il-kaxxi sakemm timmonta l-prodott f'post mhux aċċessibbli għat-tfal. TWISSIJA!

Il-basktijiet tal-plastik u l-elementi tal-plastik kollha / l-imballaġġ tal-plastik kollha għandhom jitneħħew minnufih jew jinħażnu 'l bogħod minn fejn jintlaħqu mit-tfal! Periklu ta' soffokazzjoni!

**IMPORTANTI.** L-għamara għandha tiġi assemblata esklussivament skont l-istruzzjonijiet għall-assemblaġġ u minn persuna esperta fil-qasam. L-installazzjonijiet elettrici u l-plaming kollha għandhom jitwettqu biss minn persunal speċjalizzat. Sabiex tevita li l-għamara tinqaleb, din għandha tiġi ankrata sew mal-hajt. Sew l-immuntar hażin kif ukoll in-nuqqas ta' ffissar mal-hajt jistgħu jwasslu għal problemi fil-funzjonament u/jew korrimenti serji. Minħabba fil-varjetà kbira ta' hitan u materjali tal-hitani, il-prodott ma jinkludix aċċessorji għall-iffissar. Jekk jogħġbok iċċekkja f'hanut speċjalizzat dwar aċċessorji għall-iffissar adattati għall-kondizzjonijiet strutturali tiegħek. L-iffissar mal-hajt u l-materjali wżati għal dan l-għan jaqgħu taħt ir-responsabbiltà tiegħek. Segwi dejjem il-piżijiet massimi mogħtija fl-istruzzjonijiet għall-immuntar. Il-borża tal-fitings kif ukoll il-fitings innifishom u l-materjal tal-ippakkjar għandhom jinżammu ,l bogħod minn trabi u tfal għaliex għandhom partijiet żgħar li jistgħu jinbelgħu u joħolqu riskju ta' fgar. In-nuqqas ta' osservanza tal-istruzzjonijiet għat-thaddim, għall-manijġjar jew għall-immuntar kif ukoll jekk jitwettaq xi bdil fil-prodott jew jintużaw xi oġġetti konsumibbli mhux inklużi mal-partijiet originali, dan kollu jannulla kull responsabbiltà u garanzija. **GERMANIA** ma tassumi ebda responsabbiltà għal korrimenti jew ħsara materjali li jirriżultaw minn immuntar mhux xieraq jew nuqqas ta' ffissar mal-hajt. F'każijiet ta' tagħbija żejda ikkawżata minn bnedmin, tfal jilgħabu jew effetti oħra, aħna bhala manifattur ma nassumu ebda responsabbiltà.

## "IMPORTANTI, ŻOMMU GĦAL REFERENZA FUTURA: AQRA BIR-REQQA."

TWISSIJA!

TWISSIJA! Jekk jogħġbok innota li huwa perikoluż li tiqiegħed il-cot qrib fjammi miftuħa jew sorsi tas-shana qawwija bħal heaters elettrici, stufi tal-gass, eċċ.

TWISSIJA! Tużax il-cot jekk ikun hemm xi partijiet individwali miksura, imqattgħin, bil-ħsara jew neqsin. Uża biss spare parts approvati mill-manifattur.

TWISSIJA! Oġġetti li jistgħu jservu bhala appoġġi għas-saqajn jew joħolqu riskju ta' soffokazzjoni jew strangolazzjoni, bħal lazzijiet, hbula mdendla, xugamani, eċċ., m'għandhomx jithallew fil-benniena. Il-benniena m'għandhiex titqiegħed hdejn dawn l-oġġetti. Riskju ta' soffokazzjoni!

TWISSIJA! Qatt tuża aktar minn saqqu wieħed f'benniena.

TWISSIJA! Tpoġġix għamara hdejn it-twieqi, peress li t-tifel/tifla jistgħu jtilgħu fuqha u jaqgħu mit-tieqa.

TWISSIJA! Għas-sigurtà tat-tifel/tifla tiegħek, huwa importanti ħafna li l-konnessjonijiet kollha bil-viti jkun mwaħħla sew u ssikkati sew. Iċċekkja l-konnessjonijiet kollha regolarment. Jekk xi wħud mill-konnessjonijiet ikunu llaxkaw, erga' issikkahom sabiex it-tifel/tifla tiegħek ma jwegġġgħux, ma jehlux magħha jew ma jkunux jistgħu jjoħorġu minnha. Inkella hemm ir-riskju ta' strangolazzjoni!

TWISSIJA! Waħda mill-ġnub tal-grilja għandha diviżjonijiet li jistgħu jitneħħew. Għas-sigurtà tat-tifel/tifla tiegħek, din in-naħa tal-grilja tista' tiġi installata biss b'tali mod li d-diviżjonijiet ikunu jistgħu jitneħħew billi jingibdu 'l barra. Jekk jiġu installati bil-maqlub, id-diviżjonijiet jistgħu jinħallu bi żball meta t-tifel/tifla tiegħek jiġbduhom. Sabiex it-tifel/tifla tiegħek joħorġu mis-sodda b'mod sigur, għandhom jitneħħew id-diviżjonijiet kollha! Periklu ta' soffokazzjoni!

TWISSIJA! Kun żgur li ma jkunx hemm oġġetti żgħar fis-sodda jew madwarha sabiex it-tifel/tifla ma jkunux jistgħu jibilgħuhom. Riskju ta' soffokazzjoni!

TWISSIJA! Is-sodod mingħajr roti m'għandhomx jiġu mċaqaqqa, iżda għandhom jintrefgħu meta ċċaqlaqhom!

TWISSIJA! Nissuġġerulek li tibdel is-sodda f'sufan għat-tfal u sodda għat-tfal mill-aktar fis possibbli fl-età ta' 3 snin.

TWISSIJA! Jekk jogħġbok żgura li meta tuża l-cot fl-lżvezja, id-distanza bejn l-istrixxi individwali tal-grilja bl-istrixxi m'għandhiex tkun akbar minn 25 mm. Jekk din id-distanza tinqabeż, is-sodda ma tistax tintuża fl-lżvezja!

TWISSIJA!

L-aktar pożizzjoni baxxa tal-gradilja bl-istrixxi hija l-aktar waħda sigura għat-tifel/tifla tiegħek. Uża din l-iktar pożizzjoni baxxa biss meta t-tifel/tifla tiegħek ikunu kapaċi joqogħdu bilqiegħda. Ladarba t-tifel/tifla tiegħek ikunu jistgħu joħorġu mill-benniena, ieqaf uża l-benniena. L-aktar pożizzjoni baxxa tal-gradilja bl-istrixxi hija l-aktar waħda sigura għat-tifel/tifla tiegħek. Uża din l-iktar pożizzjoni baxxa biss meta twaħħal il-lożor tal-tibdila.

Ara li tuża saqqu bi ħxuna massima ta' 130 mm. Is-saqqu għandu jintgħażel b'tali mod li l-għoli mill-wiċċ tas-saqqu sat-tarf ta' fuq tal-frejms tas-sodda fl-ogħla pożizzjoni jkun mill-inqas 200 mm u fl-aktar pożizzjoni baxxa mill-inqas 500 mm. Tużax saqqu eħxen minn 130 mm, għaliex dan jista' jikkomprometti d-distanza tas-sigurtà preskritta. Is-saqqu għandu jkollu daqs minimu ta' 70 x 140 cm.

Uża ċarruta daqsxejn niedja biex tnaddaf l-uċuħ. Tużax ċraret tal-mikrofibra jew prodotti tat-tindif li joborxu.

**Navodilo za uporabo Otroška posteljica velika****POZOR!**

POZOR! Shranite priložena navodila za sestavljanje za kasnejšo uporabo in morebitna vprašanja.

POZOR! Embalaža vsebuje majhne dele, ki jih je mogoče pogoltniti. Do sestavljanja hranite škatle na mestu, nedostopnem otrokom.

**POZOR!**

Plastične vrečke in vse plastične elemente / embalažo takoj odstranite ali shranite izven dosega otrok! Nevarnost zadušitve!

POMEMBNO. Pohištvo mora obvezno sestaviti strokovnjak skladno z navodili. Vse električne in sanitarne inštalacije mora izvesti izključno pooblaščen strokovno osebje. Prevrčanje pohištva preprečite tako, da ga trdno zasidrate v steno. Napačna vgradnja oziroma neizvedba pritrditve na steno lahko povzroči slabše delovanje, škodo in/ali hude telesne poškodbe. Zaradi zelo različnih zgradb in materialov sten nismo priložili materiala za pritrditev. V specializirani trgovini poiščite primeren material za pritrditev skladno s posebnostmi svoje zgradbe. Za pritrditev na steno in tam uporabljene materiale ste odgovorni sami. Držite se informacij o največji teži v navodilih za vgradnjo. Vrečko z okovjem, okovje in embalažo je treba hraniti zunaj dosega dojenčkov ter otrok, saj vsebujejo majhne dele, ki bi jih lahko pogoltnili in se zadušili. Če ne upoštevate navodil za uporabo, obratovanje ali vgradnjo, zamenjate sestavne dele, predelate izdelke ali uporabite potrošne materiale, ki ne ustrezajo originalnim delom, nimate nikakršne pravice do zahtevkov iz odgovornosti ali do garancije. Podjetje GERMANIA ne prevzema odgovornosti za telesne poškodbe ali materialno škodo, ki bi nastale zaradi nestrokovne vgradnje ali neizvedbe pritrditve na steno. Kot proizvajalec ne prevzemamo odgovornosti za preobremenitve, ki bi se zgodile zaradi ljudi, otroške igre ali drugih vplivov.

## »POMEMBNO, SHRANITE ZA PRIHODNJO UPORABO: POZORNO PREBERITE.«

**POZOR!**

POZOR! Upoštevajte, da postavitve otroške posteljice v bližino odprtega ognja ali močnih virov toplote, kot so električni grelniki, plinske peči itd. predstavlja nevarnost.

POZOR! Posteljice ne uporabljajte, če so posamezni deli polomljeni, strgani, poškodovani ali manjkajo. Uporabljajte le nadomestne dele, ki jih je odobril proizvajalec.

POZOR! V posteljici ne smete puščati predmetov, ki bi lahko služili kot opora za noge ali predstavljali nevarnost davljenja ali zadušitve, kot so vezalke, vrvice za obešanje, brisače itd. Posteljica ne sme biti postavljena v bližino takih predmetov. Nevarnost zadušitve!

POZOR! V posteljici nikoli ne uporabljajte več kot eno vzmetnico.

POZOR! Ne postavljajte pohištva v bližino okna, saj lahko otrok spleza nanj in potem pade skozi okno.

POZOR! Za varnost vašega otroka je zelo pomembno, da so vsi vijaki spoji pravilno nameščeni in trdno zategnjeni. Redno preverjajte vse spoje. Če so nekateri priključki zrahljani, jih ponovno privijte, da se vaš otrok ne poškoduje, obesi ali kje zatakne. V nasprotnem primeru obstaja nevarnost davljenja!

POZOR! Ena od strani rešetke ima odstranljive prečke. Zaradi varnosti vašega otroka lahko to stran rešetke namestite samo tako, da lahko prečke odstranite tako, da jih izlečete. Če je nameščena obratno, se lahko prečka nenamerno zrahlja, ko jo otrok potegne. Da bo vaš otrok varno vstal iz postelje, morate odstraniti vse prečke! Nevarnost zadušitve!

POZOR! Pazite, da v posteljici ali okoli nje ni majhnih predmetov, da jih otrok ne bi mogel pogoltniti. Nevarnost zadušitve!

POZOR! Postelje brez kolesčkov ne smete premikati, ampak jih morate pri premikanju dvigniti!

POZOR! Preureditev postelje v otroško sedežno garnituro in otroško posteljo priporočamo šele od 3. leta dalje.

POZOR! Pri uporabi otroške posteljice na Švedskem se prepričajte, da razdalja med posameznimi letvami posteljnega dna ne sme biti večja od 25 mm. Če je ta razdalja prekoračena, se postelja ne sme uporabljati na Švedskem!

**POZOR!**

Najnižji položaj posteljnega dna je najvarnejši za vašega otroka. Ta najnižji položaj uporabite le, ko lahko otrok že sedi. Ko vaš otrok zmore splezati iz posteljice, jo prenehajte uporabljati.

Najnižji položaj posteljnega dna je najvarnejši za vašega otroka. Ta najnižji položaj uporabite le, ko nameščate previjalne rjuhe.

Prepričajte se, da uporabljate vzmetnico debeline največ 130 mm. Vzmetnica mora biti izbrana tako, da je višina od površine vzmetnice do zgornjega roba posteljnega okvirja v najvišjem položaju najmanj 200 mm, v najnižjem položaju pa najmanj 500 mm. Ne uporabljajte vzmetnice, debelejšje od 130 mm, saj bi to lahko ogrozilo predpisano varnostno razdaljo. Vzmetnica mora imeti najmanjšo velikost 70 x 140 cm.

Za čiščenje površin uporabljajte rahlo vlažno krpo. Ne uporabljajte krp iz mikrovlakn ali abrazivnih čistil.

**Használati utasítás Nagyméretű kiságy****FIGYELEM!**

FIGYELEM: Kérjük, hogy a mellékelt összeszerelési útmutatót őrizze meg a későbbi használatra.

FIGYELEM: A külső csomagolás lenyelhető apró alkatrészeket tartalmaz. A dobozokat az összeszerelésig tartsa gyermekek számára hozzáférhetetlen helyen.

**FIGYELEM!**

A műanyag zacskókat és minden műanyag elemet/csomagolást azonnal el kell távolítani, vagy gyermekek számára elérhetetlen helyen kell tartani! Fulladásveszély!

FONTOS. A bútor összeszerelését az összeszerelési útmutatónak megfelelően, szakemberrel kell végeztetni. Az elektromos-, és épületgépészeti telepítési munkákat kizárólag erre jogosult szakemberrel kell végeztetni. A bútor felborulásának megakadályozása érdekében a bútort rögzíteni kell a falhoz. A hibás összeszerelés, ill. a fali rögzítés hiánya a bútor funkciójának korlátozottságát, károsodását,

és/vagy súlyos sérüléseket is eredményezhet. A falak és falanyagok sokfélesége miatt a csomag nem tartalmaz rögzítőanyagokat. Az épület adottságainak megfelelő rögzítőanyagokról kérjük tájékozódjon a szaküzletekben. A falszerkezethez való rögzítésért és az ehhez használt anyagokért Önnek kell vállalnia a felelősséget. Tartsa be a szerelési útmutatóban megadott megengedett legnagyobb súlyra vonatkozó adatokat. A vasalatok tasakjait, a vasalat-alkatrészeket és a csomagolóanyagokat csecsemőktől és gyermekektől elzárva tartsa, mivel ezek apró alkatrészeket tartalmaznak melyek fulladásveszélyt okozhatnak. A használati-, üzemeltetési-, vagy szerelési útmutatások be nem tartása, az alkatrészek cseréje, a termékek módosítása, vagy olyan kopóalkatrészek használata, melyek nem felelnek meg az eredeti alkatrészeknek, a szavatosságot és garanciális igényt érvényteleníti. A GERMANIA nem vállal felelősséget az olyan személyi sérülésekért és anyagi károkért, melyek a szakszerűtlen összeszerelésre, ill. a falhoz való rögzítés hiányára vezethetők vissza. Gyártóként nem vállalunk felelősséget a személyekkel, játszó gyermekekkel kapcsolatos vagy más hatások által okozott túlterhelésekből adódó károkért.

## „FONTOS, KÉSŐBBI HASZNÁLATRA ŐRIZZE MEG: OLVASSA EL FIGYELMESEN”.

### FIGYELMEZTETÉS!

FIGYELMEZTETÉS: Legyen tisztában azzal, hogy a kiságyat nyílt láng vagy erős hőforrások, pl. elektromos sugárzó fűtőtestek, gáztűzhelyek stb. közelében elhelyezni veszélyes.

FIGYELMEZTETÉS! Ne használja a kiságyat, ha az egyes alkatrészek töröttek, szakadtak, sérültek vagy hiányoznak. Csak a gyártó által engedélyezett pótalkatrészeket használjon.

FIGYELMEZTETÉS! Ne hagyjon a kiságyban olyan tárgyakat, amelyek lábtartóként szolgálhatnak, vagy fulladás- vagy fojtogatásveszélyt jelenthetnek, pl. zsinórok, függöny/függönyzsinórok, pólók stb.; a kiságyat nem szabad ilyen tárgyak közelébe helyezni. Fulladásveszély!

FIGYELMEZTETÉS! Soha ne használjon egynél több matracot a kiságyban.

### FIGYELMEZTETÉS!

### FIGYELEM!

FIGYELMEZTETÉS: Ne helyezze a bútort ablak közelébe, mert az mászási segédeszközként szolgálhat a gyermek számára, és a gyermek kieshet az ablakon.

FIGYELMEZTETÉS: A gyermeke biztonsága érdekében nagyon fontos, hogy minden csavaros csatlakozást megfelelően szereljenek fel és húzzanak meg. Rendszeresen ellenőrizze az összes csatlakozást. Ha a csatlakozások meglazultak, húzza meg őket újra, hogy gyermeke ne sérülhessen meg, ne szoruljon be, és ne akadjon be. Ellenkező esetben fennáll a fojtogatás veszélye!

FIGYELMEZTETÉS: A kiságy egyik oldala levehető lépcsőfokokkal rendelkezik. Gyermeke biztonsága érdekében a kiságyban ezt az oldalt csak úgy szabad felszerelni, hogy a lépcsőfokok felhúzással eltávolíthatók legyenek. Ha fordítva van felszerelve, a lépcsőfokok akaratlanul is kioldódhatnak, ha gyermeke felhúzza magát rajtuk. Annak érdekében, hogy gyermeke biztonságosan ki tudjon szállni az ágyból, minden biztonsági rácsot el kell távolítani! Fulladásveszély!

FIGYELMEZTETÉS: Győződjön meg róla, hogy a kiságyban vagy a kiságyon nincsenek apró alkatrészek, hogy gyermeke ne tudja azokat lenyelni. Fulladásveszély!

FIGYELMEZTETÉS: A görgők nélküli gyermekágyakat ne tolja, hanem szállításhoz emelje fel!

FIGYELMEZTETÉS: A gyermekkanapévá és junior ágyvá való átalakítást legkorábban 3 éves kortól javasoljuk.

FIGYELMEZTETÉS: Kérjük, vegye figyelembe, hogy a gyermekágy svédországi használatakor a léckeret egyes lécei közötti távolság nem lehet nagyobb 25 mm-nél. Ha ezt a távolságot túllépi, az ágy Svédországban nem használható!

### FIGYELEM!

A rácsos keret legalacsonyabb pozíciója a legbiztonságosabb a gyermek számára. Csak akkor használja ezt a legalacsonyabb pozíciót, amint gyermeke képes felülni. Ne használja a kiságyat, amint gyermeke képes kimászni a kiságyból.

A rácsos keret legalacsonyabb pozíciója a legbiztonságosabb gyermeke számára. Csak ezt a legalacsonyabb pozíciót használja az átalakító oldal(ak) összeszerelésekor.

Ügyeljen arra, hogy legfeljebb 130 mm vastagságú matracot használjon. A matracot úgy kell kiválasztani, hogy a matracfelület és az ágykeret felső széle közötti magasság a legmagasabb helyzetben legalább 200 mm, a legalacsonyabb helyzetben pedig legalább 500 mm legyen. Ne használjon 130 mm-nél vastagabb matracot, mivel ez veszélyeztetheti az előírt biztonsági távolságot. A matracnak legalább 70 x 140 cm méretűnek kell lennie.

A felületek tisztításához enyhén nedves ruhát használjon. Ne használjon mikroszálás kendőt vagy súroló hatású tisztítószeret.



### Instrucțiuni de utilizare Pătuț mare pentru copii

#### ATENȚIE!

ATENȚIE! Păstrați instrucțiunile de asamblare atașate pentru utilizare ulterioară și posibile întrebări.

ATENȚIE! Ambalajul conține părți mici care pot fi înghițite. Păstrați cutiile până la asamblare într-un loc inaccesibil copiilor.

#### ATENȚIE!

Pungile de plastic și toate elementele / ambalajele din plastic trebuie imediat îndepărtate sau depozitate într-un loc inaccesibil copiilor!

Pericol de sufocare!

IMPORTANT. Asamblarea obiectului de mobilier se va face în mod obligatoriu conform instrucțiunilor de asamblare și de către o persoană competentă. Lucrările la toate instalațiile electrice și sanitare vor fi executate exclusiv de către personalul de specialitate autorizat în acest sens. Pentru a evita răsturnarea obiectului de mobilier, acesta se va fixa bine de perete. Un montaj defectuos, respectiv nefixarea de perete, poate afecta funcționalitatea obiectului de mobilier, poate produce deteriorări și/sau poate conduce la leziuni grave. Având în vedere varietatea de pereți și materiale de confecționare a pereților, nu am inclus material de fixare. În ceea ce privește alegerea materialului de fixare corespunzător situației constructive de la dumneavoastră, vă rugăm să solicitați asistență de la magazinele specializate.

Dumneavoastră purtați răspunderea pentru fixarea de zidărie și în ceea ce privește materialele utilizate în acest sens. Respectați indicațiile



privind greutatea maximă din instrucțiunile de montaj. Nu lăsați punga cu feronerie, elementele de feronerie și ambalajele la îndemâna sugarilor și copiilor mici, deoarece acestea conțin piese mici care pot fi înghițite, existând riscul de asfixiere. Nerespectarea instrucțiunilor de folosire, de funcționare sau de montaj precum și înlocuirea elementelor constructive, modificarea produselor sau utilizarea unor consumabile care nu corespund pieselor originale, atrage după sine exonerarea noastră de răspundere și pierderea garanției. Societatea GERMANIA nu răspunde de daune personale sau materiale produse ca urmare a montajului inadecvat, respectiv ca urmare a nefixării de perete. În calitate de producători, nu ne asumăm nici o răspundere în cazul unor supraîncărcări cauzate de persoane, copii în joacă sau alte acțiuni.

## „IMPORTANT, PĂSTRAȚI PENTRU UTILIZAREA ULTERIOARĂ: CITIȚI CU ATENȚIE.”

### ATENȚIE!

ATENȚIE! Vă rugăm să rețineți că plasarea pătuțului de înfășat lângă flăcări deschise sau surse puternice de căldură cum ar fi încălzitoare electrice, sobe pe gaz, etc. este periculoasă.

ATENȚIE! Nu folosiți pătuțul, dacă părțile individuale sunt frânte, rupte, deteriorate sau lipsesc. Utilizați numai piese de schimb aprobate de producător.

ATENȚIE! Nu lăsați în pătuț obiectele care ar putea servi drept suport pentru picioare sau prezintă risc de sufocare sau strangulare, cum ar fi șireturi, șnururi de agățat, prosoape etc. Pătuțul nu trebuie așezat lângă astfel de obiecte. Risc de sufocare!

ATENȚIE! Nu folosiți niciodată în pătuț mai mult de o saltea.

ATENȚIE! Nu așezați niciun mobilier lângă fereastră, deoarece copilul s-ar putea urca pe el și apoi ar putea să cadă pe fereastră.

ATENȚIE! Pentru siguranța copilului dumneavoastră, este foarte important ca toate conexiunile cu șuruburi să fie corect montate și strânse bine. Verificați în mod regulat toate conexiunile. Dacă unele dintre conexiuni s-au slăbit, strângeți-le din nou, astfel încât copilul să nu se rănească, să nu rămână undeva agățat sau blocat. În caz contrar, există riscul de strangulare!

ATENȚIE! Una dintre laturile grătilor are părți detașabile. Pentru siguranța copilului dumneavoastră, această latură a grătilor poate fi instalată astfel încât barele despărțitoare să poată fi îndepărtate doar trăgându-le afară. Dacă este instalată invers, barele despărțitoare se pot desprinde din neatenție atunci când copilul dumneavoastră trage de ele. Pentru ca copilul să se ridice din pat în siguranță, toate barele despărțitoare trebuie îndepărtate! Pericol de sufocare!

ATENȚIE! Asigurați-vă că nu există obiecte mici în sau în jurul pătuțului, astfel încât copilul să nu le înghită. Risc de sufocare!

ATENȚIE! Paturile fără roți nu trebuie împinse, ci trebuie ridicate atunci când le mutați!

ATENȚIE! Recomandăm transformarea pătuțului într-o canapea pentru copii și un pat junior cel mai devreme de la vârsta de 3 ani.

ATENȚIE! În situația în care utilizați pătuțul în Suedia, vă rugăm să vă asigurați că distanța dintre lamelele somierei să nu fie mai mare de 25 mm. Dacă această distanță este depășită, patul nu poate fi folosit în Suedia!

### ATENȚIE!

Poziția cea mai de jos a somierei cu lamele este cea mai sigură pentru copilul dumneavoastră. Folosiți cea mai joasă poziție numai atunci când copilul dumneavoastră se poate așeza. Odată ce copilul dumneavoastră poate să iasă din pătuț, nu mai utilizați pătuțul.

Poziția cea mai de jos a somierei cu lamele este cea mai sigură pentru copilul dumneavoastră. Această poziție joasă trebuie utilizată doar la montarea părții/părților mesei de înfășat.

Asigurați-vă că utilizați o saltea cu o grosime maximă de 130 mm. Salteaua trebuie selectată astfel încât înălțimea de la suprafața saltelei până la marginea superioară a cadrului patului în poziția cea mai înaltă să fie de cel puțin 200 mm și în poziția cea mai de jos de cel puțin 500 mm. Nu folosiți o saltea mai groasă de 130 mm, deoarece aceasta ar putea compromite distanța de siguranță prescrisă. Salteaua trebuie să aibă o dimensiune minimă de 70 x 140 cm.

Pentru a curăța suprafețele utilizați o cârpă umezită. Nu utilizați cârpe din microfibră sau produse de curățare abrazive.



### Инструкции за употреба Голямо детско легло

#### ВНИМАНИЕ!

ВНИМАНИЕ! Моля, запазете приложените инструкции за сглобяване за отложена употреба или въпроси.

ВНИМАНИЕ! Външната опаковка съдържа малки части, които могат да бъдат погълнати. Съхранявайте на недостъпно за деца място кашоните до сглобяването.

#### ВНИМАНИЕ!

Найлоновите торбички и всички пластмасови елементи/опаковки трябва да се отстранят незабавно или да се съхраняват на места, недостъпни за деца! Опасност от задушаване!

ВАЖНО. Монтажа на тази мебел трябва да се извърши задължително според инструкциите за монтаж и от специалист. Всички електрически и ВиК инсталации да се изпълняват само от оторизиран квалифициран персонал. За да се избегне преобръщането им, мебелите трябва да се закрепят за стената. Един грешен монтаж или грешно закрепване за стената може да доведе до нарушена функция, повреда и/или до тежки наранявания. Поради голямото разнообразие на стени и материали за изграждане на стени не сме приложили крепежни елементи. Информирайте се в специализираните магазини, кои крепежни елементи съответстват на Вашите конструктивни особености. Вие сами носите отговорността за закрепването към стените и използваните материали. Спазвайте посоченото в Ръководството за монтаж максимално тегло. Чантата с инструменти, крепежните елементи и опаковъчните материали да се съхраняват на места, недостъпни за бебета и малки деца, тъй като съдържат дребни части, които могат да се глътнат, и съществуват опасност от задушаване. В случай че не се спазват инструкциите за обслужване, работа и монтаж, или се заменят детайли, променят се продуктите, или се използват консумативи, които не съответстват на оригиналните части, тогава отпада всякаква отговорност и гаранция. GERMANIA не носи отговорност за материални и нематериални щети, причинени от непрофесионален монтаж или неизпълнено закрепване за стена. При свръхдопустимо натоварване от хора, играещи

деца или други въздействия, ние като производител не поемаме отговорност.

# „ВАЖНО, ЗАПАЗЕТЕ ЗА ОТЛОЖЕНА УПОТРЕБА: ПРОЧЕТЕТЕ ВНИМАТЕЛНО“.

## ПРЕДУПРЕЖДЕНИЕ!

Имайте предвид, че поставянето на детското легло в близост до открит огън или силни източници на топлина, например електрически лъчисти нагреватели, газови фурни и др., е опасно.

ПРЕДУПРЕЖДЕНИЕ! Не използвайте детското креватче, ако някои части са счупени, скъсани, повредени или липсват. Използвайте само резервни части, одобрени от производителя.

ПРЕДУПРЕЖДЕНИЕ! Предмети, които могат да служат като опори за краката или които представляват опасност от задушаване или удушаване, например шнулове, шнулове за завеси, лигавници и др. не трябва да се оставят в леглото. Детското легло не трябва да се поставя близо до такива предмети. Опасност от задушаване!

ПРЕДУПРЕЖДЕНИЕ! Никога не използвайте повече от един матрак в детското легло."

## ПРЕДУПРЕЖДЕНИЕ!

### ВНИМАНИЕ!

ВНИМАНИЕ! Не поставяйте мебелите в близост до прозорец, тъй като това може да послужи като помощно средство за катерене на детето и до падане от прозореца.

ВНИМАНИЕ! За сигурността на Вашето дете е много важно всички винтови свръзки да са правилно монтирани и здраво затегнати. Проверявайте редовно всички свръзки. Ако някоя от свръзките се е разхлабила, затегнете я отново, за да не може детето ви да се нарани, да се заклеши или да се заклеши. В противен случай съществува риск от опасност!

ВНИМАНИЕ! Едната страна на решетката има премахващи се елементи. За безопасността на Вашето дете тази страна на решетката трябва да се монтира само по такъв начин, че пръчките да могат да се отстранят чрез издърпване нагоре. Ако тя е монтирана по обратния начин, пръчките могат да се освободят неволно, ако детето ви се издърпа по тях. За да се гарантира, че детето ви може да стане безопасно от леглото, всички предпазни решетки трябва да бъдат премахнати! Риск от задушаване!

ВНИМАНИЕ! Внимавайте върху това в детското легло или до него да няма никакви малки части, за да не може детето да ги глътне. Опасност от задушаване!

ВНИМАНИЕ! Детски легла без колелца не се бутат, а се повдигат за транспортиране!

ВНИМАНИЕ! Препоръчваме преобразуване към детски диван и юношеско легло най-рано от 3-годишна възраст.

ВНИМАНИЕ! За използване на детското легло в Швеция разстоянието между отделните летви на рамката не трябва да надвишава 25 мм. Ако това разстояние е превишено, леглото не трябва да се използва в Швеция!"

## ВНИМАНИЕ!

Най-ниската позиция на ламелната рамка е най-безопасна за вашето дете. Използвайте тази най-ниска позиция само докато детето ви може да сядат. Не ползвайте повече детското креватче, когато детето вече може да излиза от него.

Най-ниската позиция на ламелната рамка е най-сигурна за вашето дете. Използвайте тази най-ниска позиция само при монтиране на страната(ите) за преобразуване.

Внимавайте в използването на матрак с максимална дебелина 130 мм. Матракът трябва да се избере така, че височината от повърхността на матрака до горния ръб на рамката на леглото да е най-малко 200 mm в най-високо положение и най-малко 500 mm в най-ниско положение. Не използвайте матрак с дебелина, по-голяма от 130 mm, тъй като това може да застраши предписаното безопасно разстояние. Освен това матракът трябва да е с минимални размери 70 x 140 cm.

За почистване на горните повърхности трябва да се използва леко влажна кърпа. Да не се използват микро фибърни кърпи или абразивни почистващи препарати

CN



## 使用说明 大号婴儿床

### 警告！

警告！请保留随附的组装说明，以供日后参考和解答可能的问题。

警告！包装内含有可能被吞食的小零件。组装前请将盒子放在儿童无法触及的地方。

### 警告！

塑料袋和所有塑料元件/包装必须立即移除或存放在儿童接触不到的地方！窒息危险！

重要提示：家具组装须按照组装说明，并在专业人士的指导下进行。所有电气、水暖设备都必须由经授权的专业人员来安装完成。为防止家具翻到，须将其固定在墙壁上。任何安装不当，或与墙安装连接不牢固的情况可导致其功能障碍、损坏，和/或导致人身严重伤害。墙的结构，墙面材料种类繁多，所以我们未配备其固定材料。请您按照您的墙的具体结构条件，

让经销商为您选择对应的固定材料。固定材料的选择以及家具与墙的安装是您的责任。请遵守组装手册说明中最大重量的限制。配件袋、配件零件和包装材料都必须存放在远离婴幼儿够得到的地方。因其内所含的可吞入的小零件可能会造成儿童窒息。

如不遵守使用操作指南和组装手册指令，更换组件，更改元器件，或使用与原产品不符的材料，其后果兼由您负责承担。本公司对于因未能合理安装与操作而引起的伤害和损失概不承担责任。用户应当自行承担因孩子的玩耍，使用不当，或由于其他原因造成的使之超重等带来的后果。

## “重要提示，请保存以备将来参考：请仔细阅读。”

### 警告！

警告！请注意，将婴儿床台放在明火或强热源（如电热器、煤气炉等）附近是危险的。

警告！如果婴儿床/梳妆台/更衣架/衣柜/架子的个别部件破损、撕裂、损坏或丢失，请勿使用。仅使用制造商批准的备件。

警告！婴儿床内不得放置可用作脚凳或造成窒息或勒死风险的物品，例如鞋带、悬挂绳、毛巾等。婴儿床不得放置在此类物品附近。窒

备件。

**警告！** 婴儿床内不得放置可用作脚凳或造成窒息或勒死风险的物品，例如鞋带、悬挂绳、毛巾等。婴儿床不得放置在此类物品附近。窒息风险！

**警告！** 婴儿床内不得使用多张床垫。

**警告！**

**警告！** 请勿将家具放在窗户附近；孩子可能会爬上去然后掉下来。

**警告！** 为了您孩子的安全，所有螺钉连接必须正确安装并拧紧。定期检查所有连接。如果某些连接松动，请重新拧紧，以免您的孩子受伤、被挂住或卡在某处。否则，有窒息的危险！

**警告！** 网格的一侧有可拆卸的隔板。为了您孩子的安全，网格的这一侧只能安装成可以通过拉出隔板来移除隔板。如果安装了隔板，反之亦然，当您的孩子拉动隔板时，隔板可能会无意中松动。必须拆除所有隔板，以便您的孩子可以安全下床！窒息危险！

**警告！** 请确保床内或床周围没有小物体，以免孩子吞下它们。窒息危险！

**警告！** 移动无轮子的床时，不得移动，而应抬起！

**警告！** 我们建议从 3 岁起尽快将床转换为儿童沙发和儿童床。

**警告！** 请确保在瑞典使用婴儿床时，板条网格的各个板条之间的距离不大于 25 毫米。如果超过此距离，则不得在瑞典使用该床！

**警告！**

板条格栅的最低位置对您的孩子来说是最安全的。只有当您的孩子可以坐起来时才使用这个最低位置。一旦您的孩子可以爬出婴儿床，请停止使用婴儿床。

栅栏最低的位置对您的孩子来说是最安全的。仅在安装尿布床单时才使用此最低位置。

确保使用厚度不超过 130 毫米的床垫。选择床垫时，应确保床垫表面到床架顶部边缘的高度在最高位置至少为 200 毫米，在最低位置至少为 500 毫米。请勿使用厚度超过 130 毫米的床垫，否则可能会影响规定的安全距离。床垫的最小尺寸应为 70 x 140 厘米。

使用略微潮湿的布清洁表面。请勿使用超细纤维布或研磨性清洁剂。



### Οδηγίες χρήσης Παιδικό κρεβάτι, μεγάλο

ΠΡΟΣΟΧΗ!

ΠΡΟΣΟΧΗ: Φυλάξτε τις συνημμένες οδηγίες συναρμολόγησης σε ασφαλές μέρος για μελλοντική αναφορά.

ΠΡΟΣΟΧΗ: Η εξωτερική συσκευασία περιέχει μικρά κομμάτια που μπορούν να καταποθούν. Φυλάξτε τα κουτιά σε μέρος μη προσβάσιμο από παιδιά μέχρι τη συναρμολόγηση.

ΠΡΟΣΟΧΗ!

Οι πλαστικές σακούλες και όλα τα πλαστικά στοιχεία/συσκευασίες πρέπει να αφαιρούνται αμέσως ή να φυλάσσονται μακριά από παιδιά! Κίνδυνος πνιγμού!

**ΣΗΜΑΝΤΙΚΟ.** Η συναρμολόγηση του επίπλου θα πρέπει να γίνεται οπωσδήποτε σύμφωνα με τις οδηγίες συναρμολόγησης και από έναν έμπειρο τεχνικό. Όλες οι ηλεκτρολογικές εγκαταστάσεις και εγκαταστάσεις υγιεινής θα πρέπει να γίνονται αποκλειστικά από εξουσιοδοτημένο προσωπικό. Για να αποτραπεί το αναποδογύρισμα ενός επίπλου, αυτό θα πρέπει να είναι καλά στερεωμένο στον τοίχο. Μια λανθασμένη συναρμολόγηση, ή ελλιπής επιτοίχια στερέωση ενδέχεται να προκαλέσει λειτουργικές ανωμαλίες, ζημιές και/ή μείζονες τραυματισμούς. Λόγω της μεγάλης ποικιλίας σε τοίχους και υλικά τοίχου δεν αναφέραμε κανένα υλικό στερέωσης. Παρακαλούμε αναζητήστε σε εξειδικευμένα καταστήματα κατάλληλα υλικά στερέωσης ανάλογα με τα κατασκευαστικά σας δεδομένα. Είστε οι ίδιοι υπεύθυνοι για τη στερέωση στον τοίχο και τα υλικά που χρησιμοποιούνται εκεί. Τηρήστε τα μέγιστα στοιχεία βάρους που αναγράφονται στις οδηγίες συναρμολόγησης. Τα εξώφυλλα, τα εργαλεία και τα υλικά συσκευασίας θα πρέπει να φυλάσσονται μακριά από βρέφη που θηλάζουν και παιδιά, επειδή περιέχουν μικρά εξαρτήματα που μπορεί να καταποθούν και υπάρχει κίνδυνος πνιγμού. Εάν δεν ακολουθηθούν οι οδηγίες χρήσης, λειτουργίας, ή συναρμολόγησης, τα εξαρτήματα αντικαθίστανται, οι τροποποιήσεις γίνονται στα προϊόντα, ή χρησιμοποιούνται αναλώσιμα, τα οποία δεν αντιστοιχούν σε γνήσια εξαρτήματα, τότε εκπίπτουν οι οποιεσδήποτε απαιτήσεις ευθύνης και εγγυήσεις. Η GERMANIA δεν ευθύνεται για προσωπικές, ή εμπράγματος ζημιές, οι οποίες οφείλονται σε λάθος συναρμολόγηση, ή μη ολοκληρωθείσα στερέωση τοίχου. Σε περίπτωση υπερφόρτωσης, η οποία οφείλεται σε ανθρώπινες, ή λοιπές ενέργειες, παιδιά που παίζουν, εμείς, ως κατασκευαστές, δεν αναλαμβάνουμε καμία ευθύνη.

## «ΣΗΜΑΝΤΙΚΟ, ΦΥΛΑΞΤΕ ΤΟ ΓΙΑ ΜΕΛΛΟΝΤΙΚΗ ΧΡΗΣΗ: ΔΙΑΒΑΣΤΕ ΤΟ ΠΡΟΣΕΚΤΙΚΑ».

ΠΡΟΕΙΔΟΠΟΙΗΣΗ!

ΠΡΟΕΙΔΟΠΟΙΗΣΗ: Λάβετε υπόψη ότι είναι επικίνδυνη η τοποθέτηση του παιδικού κρεβατιού κοντά σε φλόγες ή πηγές έντονης θερμότητας, π.χ. ηλεκτρικές θερμάστρες ακτινοβολίας, φούρνους αερίου κ.λπ. .

ΠΡΟΕΙΔΟΠΟΙΗΣΗ! Μην χρησιμοποιείτε το κρεβάτι εάν τα επιμέρους μέρη είναι σπασμένα, ραγισμένα, κατεστραμμένα ή λείπουν.

Χρησιμοποιείτε μόνο ανταλλακτικά εγκεκριμένα από τον κατασκευαστή.

ΠΡΟΕΙΔΟΠΟΙΗΣΗ! Αντικείμενα που θα μπορούσαν να χρησιμεύσουν ως στήριγμα για τα πόδια ή που αποτελούν κίνδυνο ασφυξίας ή στραγγαλισμού, π.χ. καλώδια, κορδόνια κουρτίνας/κουρτίνες, σαλιάρες κ.λ.π., δεν πρέπει να αφήνονται στην κούνια- η κούνια δεν πρέπει να τοποθετείται κοντά σε τέτοια αντικείμενα. Κίνδυνος ασφυξίας!

ΠΡΟΕΙΔΟΠΟΙΗΣΗ! Ποτέ μη χρησιμοποιείτε περισσότερα από ένα στρώματα στην κούνια.

ΠΡΟΕΙΔΟΠΟΙΗΣΗ!

ΠΡΟΣΟΧΗ!

ΠΡΟΣΟΧΗ: Μην τοποθετείτε το έπιπλο κοντά σε παράθυρο, καθώς μπορεί να λειτουργήσει ως βοήθημα αναρρίχησης για το παιδί και να προκαλέσει την πτώση του από το παράθυρο.

ΠΡΟΣΟΧΗ: Για την ασφάλεια του παιδιού σας, είναι πολύ σημαντικό όλες οι βιδωτές συνδέσεις να είναι σωστά τοποθετημένες και σφιγμένες. Ελέγχετε τακτικά όλες τις συνδέσεις. Εάν οι συνδέσεις έχουν χαλαρώσει, σφίξτε τις ξανά, ώστε το παιδί σας να μην μπορεί να τραυματιστεί,



να παγιδευτεί ή να πιαστεί. Διαφορετικά υπάρχει κίνδυνος στραγγαλισμού!

**ΠΡΟΣΟΧΗ:** Μία από τις πλευρές της κούνιας έχει αφαιρούμενα σκαλοπάτια. Για την ασφάλεια του παιδιού σας, αυτή η πλευρά της κούνιας πρέπει να τοποθετείται μόνο με τέτοιο τρόπο ώστε τα σκαλοπάτια να μπορούν να αφαιρεθούν τραβώντας τα προς τα πάνω. Εάν τοποθετηθεί με τον αντίθετο τρόπο, τα σκαλιά μπορεί να χαλαρώσουν ακούσια εάν το παιδί σας τραβηχτεί πάνω σε αυτά. Για να διασφαλίσετε ότι το παιδί σας μπορεί να βγει με ασφάλεια από το κρεβάτι, πρέπει να αφαιρεθούν όλες οι μπάρες ασφαλείας! Κίνδυνος ασφυξίας!

**ΠΡΟΣΟΧΗ:** Βεβαιωθείτε ότι δεν υπάρχουν μικρά εξαρτήματα μέσα ή πάνω στην κούνια, ώστε να μην μπορεί το παιδί σας να τα καταπιεί. Κίνδυνος πνιγμού!

**ΠΡΟΣΟΧΗ:** Μην στρώχνετε τα ράντζα χωρίς τροχούς, αλλά σηκώστε τα για μεταφορά!

**ΠΡΟΣΟΧΗ:** Συνιστούμε τη μετατροπή σε παιδικό καναπέ και παιδικό κρεβάτι το νωρίτερο από την ηλικία των 3 ετών.

**ΠΡΟΣΟΧΗ:** Λάβετε υπόψη ότι η απόσταση μεταξύ των επιμέρους σχισμών του πλαισίου με σχάρες δεν πρέπει να υπερβαίνει τα 25 mm, εάν το κρεβατάκι πρόκειται να χρησιμοποιηθεί στη Σουηδία. Εάν η απόσταση αυτή ξεπεραστεί, το κρεβάτι δεν πρέπει να χρησιμοποιείται στη Σουηδία!

**ΠΡΟΣΟΧΗ!**

Η χαμηλότερη θέση του πλαισίου με τις σχάρες είναι η ασφαλέστερη για το παιδί σας. Χρησιμοποιήστε αυτή τη χαμηλότερη θέση μόνο μόλις το παιδί σας είναι σε θέση να καθίσει. Σταματήστε να χρησιμοποιείτε την κούνια μόλις το παιδί σας είναι σε θέση να σκαρφαλώσει από την κούνια.

Η χαμηλότερη θέση του πλαισίου με τις σχάρες είναι η ασφαλέστερη για το παιδί σας. Χρησιμοποιήστε μόνο αυτή τη χαμηλότερη θέση όταν τοποθετείτε την πλευρά(ες) μετατροπής.

Βεβαιωθείτε ότι χρησιμοποιείτε στρώμα με μέγιστο πάχος 130 mm. Το στρώμα πρέπει να επιλέγεται έτσι ώστε το ύψος από την επιφάνεια του στρώματος έως το άνω άκρο του σκελετού του κρεβατιού να είναι τουλάχιστον 200 mm στην υψηλότερη θέση και τουλάχιστον 500 mm στη χαμηλότερη θέση. Μην χρησιμοποιείτε στρώμα με πάχος μεγαλύτερο από 130 mm, καθώς αυτό μπορεί να θέσει σε κίνδυνο την προβλεπόμενη απόσταση ασφαλείας. Το στρώμα πρέπει επίσης να έχει ελάχιστο μέγεθος 70 x 140 cm.

Χρησιμοποιήστε ένα ελαφρώς υγρό πανί για να καθαρίσετε τις επιφάνειες. Μην χρησιμοποιείτε πανιά με μικροϊνες ή λειαντικά καθαριστικά μέσα.



#### Uputstvo za upotrebu veliki dječji krevet

PAŽNJA!

PAŽNJA! Sačuvajte priložena uputstva za kasniju upotrebu i pitanja.

PAŽNJA! Ambalaža sadrži sitne dijelove koji se mogu progutati. Kutije čuvajte nedostupnom za djecu do montaže.

PAŽNJA!

Plastične kese i plastične elemente / ambalažu odmah uklonite ili čuvajte van domašaja djece! Opasnost od gušenja!

**VAŽNO:** Neophodno je da se montaža nameštaja izvrši u skladu sa uputstvom za montažu nameštaja od strane stručnog osoblja. Sve električne i sanitarne instalacije se moraju izvršiti isključivo od strane stručnog osoblja. Kako bi se sprečilo da nameštaj padne, neophodno je da se pričvrsti. U slučaju pogrešne montaže odnosno pogrešnog izvršenog pričvršćenja za zid može doći do smanjenja funkcije, oštećenja i/ili teških povreda. Zbog različitih vrsta zidova i zidnih materijala nismo priložili nikakav materijal za pričvršćivanje. Molimo Vas da raspitate u Vašoj prodavnici koji je materijal za pričvršćivanje podesan kako biste izvršili pričvršćenje. Odgovorni ste za pričvršćenje za zid a takođe i za materijale koje ćete u tu svrhu koristiti. Pridržavajte se uputstva za montažu i tamo navedenih podataka o maksimalnoj težini.

Neophodno je da držite kesicu sa materijalom za pričvršćivanje i delove za pričvršćivanje van domašaja odojčadi i djece jer se sitni delovi mogu progutati pri čemu postoji opasnost od gušenja. Ukoliko se ne slede uputstva o rukovanju, radu i montaži, ukoliko se zamene konstrukcijski delovi, izvrše promene na proizvodu ili koriste materijali koji ne odgovaraju originalnim delovima, u tom slučaju prestaje da važi garancija. GERMANIA ne preuzima odgovornost u slučaju povreda lica ili oštećenja stvari nastali usled nestručne montaže odnosno ne izvršenog pričvršćivanja za zid. Proizvođač ne preuzima odgovornost u slučaju opterećenja izazvanih od strane ljudi, djece ili usled delovanja različitih uticaja.

## „VAŽNO, ZA KASNIJU UPOTREBU SAČUVATI: PAŽLJIVO PROČITATI”

UPOZORENJE!

UPOZORENJE! Postavljanje dečijeg kreveta u blizini otvorenog plamena ili jakih izvora toplote, npr. električnih ili gasnih grijača itd., predstavlja opasnost.

UPOZORENJE! Nemojte koristiti dečiji krevet ako su neki delovi slomljeni, pocepani, oštećeni ili nedostaju. Koristite samo od proizvođača dozvoljene rezervne delove.

UPOZORENJE! Predmeti koji mogu služiti kao prepreka za noge ili predstavljati opasnost od gušenja ili davljenja, npr. konopci, užad za zavjese, portikle itd., ne smiju se ostavljati u dečijem krevetu; krevet ne smije da se postavlja u blizini takvih predmeta. Opasnost od gušenja!

UPOZORENJE! Nikada nemojte koristiti više od jednog dušeka u dečjem krevetu.

UPOZORENJE!

PAŽNJA!

PAŽNJA! Ne postavljajte namještaj u blizini prozora, jer može da posluži kao pomoć pri penjanju za dijete i dovesti do pada djeteta kroz prozor.

PAŽNJA! Za sigurnost vašeg djeteta veoma je važno da su sve vijčane veze pravilno montirane i čvrsto zategnute. Redovno provjeravajte sve veze. Ako su se veze olabavile, ponovo ih zategnite kako se vaše dijete ne bi povrijedilo, zaglavilo ili zapelo. U suprotnom postoji rizik od gušenja!

PAŽNJA! Jedna od strana ograde ima uklonjive letvice. Ova strana ograde mora biti postavljena na način koji omogućava da se letvice

Iako izvade povlačenjem, kako bi se osigurala sigurnost vašeg djeteta. Ako se postavi naopako, letvice se mogu slučajno osloboditi kada se vaše dijete podiže na njima. Da biste osigurali da vaše dijete može sigurno da izađe iz kreveta, sve letvice moraju biti uklonjene! Opasnost od gušenja!

PAŽNJA! Obratite pažnju da u ili oko kreveta za djecu ne bude sitnih djelova kako ih vaše dijete ne bi progutalo. Opasnost od gušenja!

PAŽNJA! Krevete za djecu bez točkova ne pomjerajte, nego ih podignite prilikom transporta!

PAŽNJA! Preporučujemo preuređenje u dječiju sofú i juniorski krevet najranije od 3 godine.

PAŽNJA! Obratite pažnju da za korišćenje dječijeg kreveta u Švedskoj razmak između pojedinih letvica podnice ne smije da bude veći od 25 mm. Ako je taj razmak veći, krevet ne smije da se koristi u Švedskoj!

PAŽNJA!

PAŽNJA! Najniži položaj letvice je najbezbedniji za vaše dijete. Koristite isključivo ovu najnižu poziciju čim vaše dijete bude sposobno da se uspravi. Ne koristite krevetac više, kada vaše dijete bude moglo da iskoči iz njega.

Najniži položaj letvice je najbezbedniji za vaše dijete. Koristite isključivo ovu najnižu poziciju kada montirate strane za preuređenje.

Obratite pažnju na korišćenje duška debljine maksimalno 130 mm. Dušek treba odabrati tako da visina od površine duška do gornje ivice okvira kreveta u najvišoj poziciji iznosi najmanje 200 mm, a u najnižoj poziciji najmanje 500 mm. Ne koristite dušek deblji od 130 mm, jer bi to moglo da ugrozi propisanu bezbednosnu udaljenost. Dušek takođe treba da ima minimalne dimenzije od 70 x 140 cm.

Za čišćenje površina koristite lagano vlažnu krpú. Ne koristite mikrofiber krpe ili abrazivna sredstva za čišćenje.



### Упатство за употреба Детско големо креветче

ПРЕДУПРЕДУВАЊЕ!

ПРЕДУПРЕДУВАЊЕ! Чувајте ги приложените упатства за склопување за подоцнежна референца и можни прашања.

ПРЕДУПРЕДУВАЊЕ! Пакувањето содржи мали делови што може да се проголтаат. Чувајте ги кутиите до склопувањето на место недостапно за деца.

ПРЕДУПРЕДУВАЊЕ!

Пластичните кеси и сите пластични елементи/амбалажа мора веднаш да се отстранат или чуваат подалеку од дофат на деца!

Опасност од задушвање!

ВАЖНО. Монтажата на мебелот мора задолжително да се одвива според упатството за монтажа и од страна на стручно лице. Сите електрични и водоводни инсталации се спроведуваат од страна на овластени стручни лица. За да се спречи паѓање на мебелот, тој мора да се зацврсти на сидот. Погрешна монтажа, односно погрешно прицврстување на сидот може да предизвика пречки во функцијата, оштетувања и/или тешки повреди. Поради различните видови на сидови и материјали за сидови не приложивме монтажен материјал. Ве молиме, информирајте се во специјализирана продавница за соодветен монтажен материјал согласно Вашите структурни услови. За монтажа на сидовите и таму поставените материјали сами сте одговорни. Придржувајте се до податоците за максимална тежина наведени во упатството за монтажа. Ситномонтажен материјал, делови за монтажа и пакувања се чуваат надвор од дофат на бебиња и деца, бидејќи содржат мали делови кои постои опасност да ги голтнат. Доколку упатствата за користење, работа или монтажа не се следат, деловите се сменат, се направат промени на производите или се користи потрошен материјал кој не одговара на оригиналните делови, во тој случај отпаѓа секое барање за обештетување и гаранција. Германија не одговара за оштети на лица и предмети кои произлегуваат од несоодветна монтажа, односно инсталација. При преоптоварување настанато од страна на лица, деца кои играат или други дејствија, ние како производители не преземаме никаква одговорност.

## "ВАЖНО, ЗАЧУВАЈ ЗА ИДНА УПОТРЕБА: ПРОЧИТАЈТЕ ВНИМАТЕЛНО".

ПРЕДУПРЕДУВАЊЕ!

ПРЕДУПРЕДУВАЊЕ! Ве молиме имајте предвид дека ставањето на креветчето/масата за пресоблекување во близина на отворен пламен или силни извори на топлина како што се електрични греалки, шпорети на гас итн. е опасно.

ПРЕДУПРЕДУВАЊЕ! Не користете го креветчето ата ако поединечните делови се скршени, искинати, оштетени или исчезнати.

Користете само резервни делови одобрени од производителот.

ПРЕДУПРЕДУВАЊЕ! Предметите кои би можеле да послужат како потпирачи за нозе или да претставуваат ризик од задушвање или гушење како што се врвки за чевли, висечки врвки, крпи итн., не смеат да се оставаат во креветчето. Креветчето не смее да се става во близина на такви предмети. Ризик од задушвање!

ПРЕДУПРЕДУВАЊЕ! Никогаш не користете повеќе од еден душек во креветче.

ПРЕДУПРЕДУВАЊЕ! Не ставајте мебел во близина на прозорецот, бидејќи детето може да се качи на него, а потоа да падне од прозорецот.

ПРЕДУПРЕДУВАЊЕ! За безбедност на вашето дете, многу е важно сите завртки да бидат правилно наместени и цврсто затегнати. Редовно проверувајте ги сите врски. Ако некои од врските се олабавиле, затегнете ги повторно за вашето дете да не се повреди, да не се закачи или да не заглави некаде. Во спротивно постои ризик од задушвање!

ПРЕДУПРЕДУВАЊЕ! Една од страните на решетката има отстранливи прегради. За безбедност на вашето дете, оваа страна од решетката може да се инсталира само на таков начин што преградите може да се отстранат со нивно извлекување. Ако е инсталиран обратно, преградите може ненамерно да се олабават кога вашето дете ќе ги повлече. За да може вашето дете безбедно да стане од кревет, мора да се отстранат сите прегради! Опасност од задушвање!

ПРЕДУПРЕДУВАЊЕ! Погрижете се да нема мали предмети во или околу креветот за да не може детето да ги голтне. Ризик од задушвање!

ПРЕДУПРЕДУВАЊЕ! Креветите без тркала не смеат да се поместуваат, туку мора да се креваат при нивното поместување!

**ПРЕДУПРЕДУВАЊЕ!** Препорачуваме креветот да се пренамени во детска софа и јуниор кревет најрано од 3-годишна возраст.  
**ПРЕДУПРЕДУВАЊЕ!** Погрижете се кога го користите креветчето во Шведска, растојанието помеѓу поединечните летви на решетката да не биде поголемо од 25 mm. Доколку се надмине ова растојание, креветчето не смее да се користи во Шведска!  
**ПРЕДУПРЕДУВАЊЕ!**

Најниската положба на решетката е најбезбедна за вашето дете. Користете ја оваа најниска положба само кога вашето дете може да седи. Откако вашето дете ќе може да се искачи од креветчето, престанете да го користите креветчето.

Најниската положба на решетката е најбезбедна за вашето дете. Користете ја оваа најниска положба само кога ги поставувате чаршафите за менување.

Погрижете се да користите душек со максимална дебелина од 130 mm. Душекот треба да биде избран така што висината од површината на душекот до горниот раб на рамката на креветот во највисоката положба да биде најмалку 200 mm, а во најниската положба најмалку 500 mm. Не користете душек подебел од 130 mm, бидејќи тоа може да го загрози пропишаното безбедносно растојание. Душекот треба да има минимална големина од 70 x 140 cm.

Користете малку влажна крпа за чистење на површините. Не користете крпи од микрофибер или абразивни средства за чистење.

RU



### **Инструкција по применению детская кровать большая**

**ВНИМАНИЕ!**

**ВНИМАНИЕ!** Сохраните прилагаемую инструкцию по сборке в надежном месте для случая дальнейшего использования в будущем и возникновения вопросов.

**ВНИМАНИЕ!** Внешняя упаковка содержит мелкие детали, которые можно проглотить. До сборки храните коробки в недоступном для детей месте.

**ВНИМАНИЕ!**

Пластиковые пакеты и любые пластиковые элементы / упаковки должны быть немедленно удалены или храниться в недоступном для детей месте! Опасность удушья!

**ВАЖНО.** Сборку мебели должен выполнять опытный специалист, руководствуясь инструкцией по сборке. Сантехнические и электромонтажные работы должны быть поручены только квалифицированному персоналу. Во избежание опрокидывания мебели надежно закрепите ее анкерами к стене. Недостаточно надежное крепление или неправильный монтаж могут стать причиной нарушения ее функционирования, материального ущерба и/или тяжелых травм. Из-за большого разнообразия стеновых материалов и настенных покрытий мы не поставляем в комплекте с мебелью крепежные элементы. Вы можете приобрести их в специализированном магазине с учетом строительных параметров конкретного помещения. За крепление мебели к стене и используемые для этого материалы отвечает покупатель. Учитывайте указанные в инструкции по монтажу максимальные значения веса мебели. Не подпускайте маленьких детей к пакетам с комплектующими, фурнитуре и упаковочным материалам, нечаянно проглоченные мелкие частицы могут вызвать удушье. Несоблюдение инструкций по сборке и эксплуатации, замена конструктивных элементов и комплектующих, использование неоригинальных материалов ведут к утрате гарантии. GERMANIA не несет ответственности за вред здоровью и материальный ущерб, возникший в результате ненадлежащего монтажа или крепления мебели к стене. Производитель также не принимает претензии по поводу ущерба, возникшего из-за чрезмерной нагрузки на мебель от веса человеческого тела, играющих детей и прочих факторов.

## **«ВАЖНО! СОХРАНИТЕ ДЛЯ СЛУЧАЯ ДАЛЬНЕЙШЕГО ИСПОЛЬЗОВАНИЯ В БУДУЩЕМ: ЧИТАЙТЕ ВНИМАТЕЛЬНО».**

**ПРЕДУПРЕЖДЕНИЕ!**

**ПРЕДУПРЕЖДЕНИЕ!** Имейте в виду, что размещение детской кровати вблизи открытого огня или сильных источников тепла, как например, электрических обогревателей, газовых печей и т.д., представляет опасность.

**ПРЕДУПРЕЖДЕНИЕ!** Не используйте детскую кровать, если отдельные детали сломаны, порваны, повреждены или отсутствуют. Используйте только запасные части, разрешенные производителем.

**ПРЕДУПРЕЖДЕНИЕ!** Предметы, которые могут служить опорой для ног или представляют опасность удушья или удушения, как например веревки, шнуры для штор, нагрудники и т.д. нельзя оставлять в детской кровати; детскую кровать нельзя размещать рядом с такими предметами. Опасность удушья!

**ПРЕДУПРЕЖДЕНИЕ!** Никогда не используйте более одного матраса в детской кровати.

**ПРЕДУПРЕЖДЕНИЕ!**

**ВНИМАНИЕ!**

**ВНИМАНИЕ!** Не ставьте предмет мебели рядом с окном, так как это может послужить ребенку приспособлением для лазания и привести к тому, что ребенок выпадет из окна.

**ВНИМАНИЕ!** Для безопасности Вашего ребенка очень важно, чтобы все винтовые соединения были правильно установлены и крепко затянуты. Регулярно проверяйте все соединения. Если соединения развинтились, затяните их снова, чтобы ребенок не мог пораниться, защемиться или зацепиться. В противном случае существует риск удушения!

**ВНИМАНИЕ!** Одно из ограждений кровати имеет вынимающиеся перекладины. Для безопасности вашего ребенка это ограждение кровати должно быть установлено таким образом, чтобы съёмные перекладины можно было снять, потянув их вверх. В случае установления ограждение наоборот, съёмные перекладины могут непреднамеренно оторваться, когда ребенок на них подтянется. Чтобы ребенок мог безопасно встать с кровати, все съёмные перекладины должны быть сняты! Опасность удушья!

**ВНИМАНИЕ!** Следите за тем, чтобы внутри и рядом с детской кроватью не было мелких деталей, которые ребенок мог бы

проглотить. Опасность удушья!

**ВНИМАНИЕ!** Не толкайте детские кровати без колес, а поднимите их для транспортировки!

**ВНИМАНИЕ!** Мы не рекомендуем трансформацию в детский диван и детскую кровать пока ребенку не исполнится 3 года.

**ВНИМАНИЕ:** Обратите внимание на то, что расстояние между планками реечной рамы не должно превышать 25 мм, если детская кровать предназначена для использования в Швеции. Если это расстояние превышено, кровать нельзя использовать в Швеции!

**ВНИМАНИЕ!**

Самое низкое положение реечной рамы является наиболее безопасным для Вашего ребенка. Как только Ваш ребенок будет в состоянии сидеть, используйте только самое низкое положение. Не используйте больше детскую кровать, как только Ваш ребенок будет способен вылезти из нее.

Самое низкое положение реечной рамы является наиболее безопасным для Вашего ребенка. При установке боковины (боковин) используйте только самое низкое положение.

Возьмите матрас с максимальной толщиной 130 мм. Матрас должен быть выбран таким образом, чтобы высота от поверхности матраса до верхнего края рамы кровати составляла не менее 200 мм в самом высоком положении и не менее 500 мм в самом низком положении. Не используйте матрас толщиной более 130 мм, так как это может нарушить предписанное безопасное расстояние. Матрас также должен иметь минимальный размер 70 x 140 см.

Для очистки поверхностей пользуйтесь слегка влажной тканью. Не берите микрофибровые салфетки или абразивные чистящие средства

RS



### упутство за употребу велики дечији кревет

ПАЖЊА!

ПАЖЊА! Сачувајте приложена упутства за каснију употребу и питања.

ПАЖЊА! Амбалажа садржи ситне делове који могу бити прогутани. Чувајте кутије на месту недоступном за децу до монтаже.

ПАЖЊА!

Пластичне кесе и пластичне елементе / амбалажу одмах уклоните или држите ван домаћаја деце! Опасност од гушења!

**VAŽNO.** Montaža nameštaja mora se neizostavno izvršiti shodno uputstvu za montažu i to od strane stručnog lica. Celokupne elektro i sanitarne instalacije smeju da izvrše isključivo ovlašćena stručna lica. Da bi se sprečilo da se neki komad nameštaja prevrne, mora se dobro pričvrstiti za zid. Neispravna montaža, tj. neispravno pričvršćivanje za zid može da dovede do umanjene funkcionalnosti, oštećenja i/ili teških povreda. Zbog velike raznolikosti zidova i zidnih materijala nismo priložili nikakav materijal za pričvršćivanje. Molimo raspitajte se u specijalizovanoj prodavnici za materijal za pričvršćivanje koji odgovara Vašim građevinskim okolnostima. Vi ste sami odgovorni za pričvršćivanje za zid i za materijale koje ćete tom prilikom upotrebiti. Pridržavajte se maksimalnih ograničenja težine navedenih u uputstvu za montažu. Vrećice sa metalnim okovom, delove okova i ambalažu držite podalje od odojčadi i dece, jer sadrže sitne delove koji se lako mogu progutati i izazvati gušenje. Ukoliko se ne pridržavate uputstva za upotrebu, rukovanje ili montažu, menjate sastavne delove, vršite promene na proizvodu ili potrošnom materijalu koje ne odgovaraju originalnim delovima, gubite sva prava na jemstvo i garanciju. Germania ne odgovara za povrede ljudi ili materijalnu štetu prouzrokovanu nestručnom montažom odnosno nepričvršćivanjem za zid. Kod preopterećivanja koje nastaje zbog ljudskog faktora, dece koja se igraju ili drugih činilaca, mi kao proizvođači ne preuzimamo odgovornost niti uvažavamo garanciju.

## „ВАЖНО, ЗА КАСНИЈУ УПОТРЕБУ САЧУВАТИ: ПАЖЉИВО ПРОЧИТАТИ”

УПОЗОРЕЊЕ!

УПОЗОРЕЊЕ! Постављање дечијег кревета у близини отвореног пламена или јаких извора топлоте, нпр. електричних или гасних грејача итд., представља опасност.

УПОЗОРЕЊЕ! Не користите дечији кревет ако су неки делови сломљени, поцепани, оштећени или недостају. Користите само од произвођача дозвољене резервне делове.

УПОЗОРЕЊЕ! Предмети који могу служити као препрека за ноге или представљати опасност од гушења или даљења, нпр. конопци, уже за завесе, портикле итд., не смеју се остављати у дечијем кревету; кревет не сме да се поставља у близини таквих предмета. Опасност од гушења!

УПОЗОРЕЊЕ! Никада не користите више од једног душека у дечијем кревету.

УПОЗОРЕЊЕ!

ПАЖЊА!

ПАЖЊА! Не постављајте намештај у близини прозора, јер може да послужи као помоћ при пењању за дете и довести до пада детета кроз прозор.

ПАЖЊА! За сигурност вашег детета веома је важно да су све вијчане везе правилно монтиране и чврсто затегнуте. Редовно проверите све везе. Ако су се везе олабавиле, поново их затегните како ваше дете не би повредило, заглавило или запело. У супротном постоји ризик од гушења!

ПАЖЊА! Једна од страна ограда има уклоњиве летвице. Ова страна ограда мора бити постављена на начин који омогућава да се летвице лако изваде повлачењем, како би се осигурала сигурност вашег детета. Ако се постави наопако, летвице се могу случајно ослободити када се ваше дете подиже. Да бисте осигурали да ваше дете може сигурно да изађе из кревета, све летвице морају бити уклоњене! Опасност од гушења!

ПАЖЊА! Обратите пажњу да у или око кревета за децу не буде ситних делова како их ваше дете не би прогутало. Опасност од гушења!

ПАЖЊА! Кревете за децу без точкава не померајте, већ их подигните приликом транспорта!

ПАЖЊА! Препоручујемо преуређење у дечију софу и јуниорски кревет најраније од 3 године.

ПАЖЊА! Обратите пажњу да за коришћење дечијег кревета у Шведској размак између појединих летвица поднице не сме да буде већи од 25 мм. Ако је тај размак већи, кревет не сме да се користи у Шведској!

ПАЖЊА!

ПАЖЊА! Најнижи положај летвице је најбезбеднији за ваше дете. Користите искључиво ову најнижу позицију чим ваше дете буде способно да се усправи. Не користите креветац више, када ваше дете буде могло да искочи из њега.

Најнижи положај летвице је најбезбеднији за ваше дете. Користите искључиво ову најнижу позицију када монтирате стране за преуређење.

Обратите пажњу на коришћење душека дебљине максимално 130 мм. Душек треба одабрати тако да висина од површине душека до горње ивице оквира кревета у највишој позицији износи најмање 200 мм, а у најнижој позицији најмање 500 мм. Не користите душек дељи од 130 мм, јер би то могло да угрози прописану безбедносну дистанцу. Душек такође треба да има минималне димензије од 70 x 140 cm.

За чишћење површина користите лагано влажну крпу. Не користите микрофибер крпе или абразивна средства за чишћење.



## Instrucziun da diever Letg d'uffants grond

ATTENZIUN!

ATTENZIUN! Conservai l'instrucziun da construir agiuntada per il diever pli tard e per dumondas per indicaziuns pli precisas.

ATTENZIUN! L'emballadi cuntegna tocs pitschens che pon vegnir traguttids. Conservai ils chartuns fin a la montascha en in lieu inaccessible per uffants.

ATTENZIUN!

Il satg da materia sintetica ed eventualmain elements / emballadis da sintetica ston vegnir allontanads u vegnir conservads immediatamain en moda inaccessible per uffants! Privel da stenschentar!

IMPURTANT. La construcziun da la mobiglia sto vegnir fatga stringentamain tenor l'instrucziun da construcziun e tras ina persuna cumpetenta. Tut las installaziuns electricas e tut installaziuns sanitaras ston vegnir fatgas exclusivamain da persunal spezialisà autorisà. Per impedir ch'ina mobiglia cupitgi, sto ella vegnir fixada fermamain vi da la paraid. Ina montascha incorrecta resp. mancanta po chaschunar restricziuns da funcziun, donns e/u grevas blessuras. Pervia da la gronda varietad da paraids e da materials da paraid n'avain nus agiuntà nagin material da fixaziun. As infurmai en il commerzi spezialisà per materials da fixaziun adattads sin fundament da lur cundiziuns architectonicas. Vus essas responsabla sezza u responsabel sez per fixar il material vi da la miraglia ed ils materials duvrads en quest connex. Respectai las indicaziuns da paisa maximala inditgadas en l'instrucziun da montascha. Satget cun material da fixar, parts da fixar e material d'emballadi ston vegnir tegnids davent da poppas e pops sco er uffants, perquai che tocs pitschens che pon vegnir traguttids èn cuntegnids ed igl exista il privel da stenschentar. Sche las instrucziuns da diever, da gestiun u da montascha na vegnan betg respectadas, parts da construcziun vegnan remplazzadas, midadas vi dals products vegnan fatgas u materials da consumar vegnan duvrads, che na correspundan betg a las parts originalas, scrodan tut las pretensiuns da responsabladad e da garanzia. GERMANIA na stat betg buna per donns da personas u donns materials, ch'èn d'attribuir ad ina montascha faussa resp. ad ina fixaziun a la paraid che n'è betg vegnida fatga. En cas da surchargias che resultan tras creschids, uffants che giogan u autras influenzas, na surpigliain nus sco produciders nagina responsabladad.

## «IMPURTANT, CONSERVAR PER IL DIEVER PLI TARD: LEGER CUN PREMURA».

AVERTIMENT!

AVERTIMENT! Sajas conscienta u conscient, ch'il plazzament dal letg d'uffants en la vischinanza d'in fieu avert u funtaunas da chalira auta, p.ex. radiaturs electricas, pignas da gas e.u.v è in privel.

AVERTIMENT! N'utilisai betg pli il letg d'uffants, sche singulas parts èn ruttas, stgarpadas u donnegiadas u mancan. Duvrai mo tocs da reserva admess dal producir.

AVERTIMENT! Objects che pudessan servir sco sustegn per ils pais u che signifitgan in privel da stenschentar u da strangular, p.ex. cordas, cordellas da sumbrival/gardina, sbavets e.u.v., na dastgan betg vegnir laschads en il letg d'uffants: il letg d'uffants na dastga betg vegnir montà en la vischinanza da tals objects. Privel da stenschentar!

AVERTIMENT! N'utilisai mai dapli ch'ina matratscha en il letg d'uffants.

AVERTIMENT!

ATTENZIUN!

ATTENZIUN! Na montai betg la mobiglia en la vischinanza d'ina fanestra, perquai ch'ella po servir sco agid da raiver per l'uffant e po procurar, che l'uffant croda or da la fanestra.

ATTENZIUN! Per la segirezza da Voss uffant èsi fitg impurtant, che tut las colliaziuns da struvas sajan montadas en moda adequata ed en moda ferma. Controllai regularmain tut las colliaziuns. Sche colliaziuns duessan avair schluccadas, serrai quellas puspè, per che Voss uffant na possia betg sa blessar, serrar en parts dal corp u restar pendì. Uschiglio exista la ristga d'ina strangulaziun!

ATTENZIUN! Ina da las varts da giatter ha trapartidas che pon vegnir prendidas ora. Questa vart da giatter dastga per la segirezza da Voss uffant mo vegnir montada uschia, ch'ins po prender ora las trapartidas da schluitar tras cun auzar quellas. Sche la vart da giatter vegn montada en l'autra direcziun, pon las trapartidas da schluitar tras sa statgar senza vulair, sche Voss uffant sa tira vers ensi vi da quellas. Per che Voss uffant possia sortir or dal letg senza privel, ston tut las trapartidas da schluitar tras vegnir allontanadas. Privel da stenschentar!

ATTENZIUN! Faschai attent, che nagins tocs pitschens sa chattan vi dal u en il letg d'uffants, per che Voss uffant na possia betg tragutter quels. Privel da stenschentar!

ATTENZIUN! Betg stuschar letgs d'uffants senza rollas, mabain auzar per transportar!

ATTENZIUN! Nus recumandain la midada al canapé d'uffants ed al letg junior il pli baud a partir d'ina vegliadetgna da 3 onns.

ATTENZIUN! Faschai per plaschair attenziun, che per il diever dal letg d'uffants en Svezia, na dastga la distanza tranter las singulas lattas da la lattida betg esser pli gronda che 25 mm. Sche questa distanza vegn surpassada, na dastga il letg betg vegnir duvrà en Svezia!

ATTENZIUN!

La posiziun la pli bassa da la lattida è per Voss uffant la pli segira. Duvrai mo questa posiziun la pli profunda, uschespert che Voss uffant è bun da seser. Na duvrai betg pli il letg d'uffants, uschespert che Voss uffant è bun da raiver or dal letg d'uffants.

La posiziun la pli bassa da la lattida è per Voss uffant la pli segira. Duvrai mo questa posiziun la pli profunda, sche Vus montais la(s) vart(s) da midada.

Faschai attent da duvrar ina matratscha cun ina grossezza da max. 130 mm. La matratscha sto vegnir selecziunada uschia, che l'autezza da la surfatscha da la matratscha fin l'ur sur dal rom da letg ha en la posiziun la pli auta almain 200 mm ed en la posiziun la pli bassa almain 500 mm. Na duvrai betg ina matratscha ch'è pli grossa che 130 mm, perquai che quai pudess periclitir la distanza da segirezza prescritta. Ultra da quai duess la matratscha preschentar ina grondezza minimala da 70 x 140 cm.

Per nettegiar las surfatschas duvrar in sdratsch levamain bletsch. Betg duvrar sdratschs da microfibra u meds da nettegiar che sfruschan.



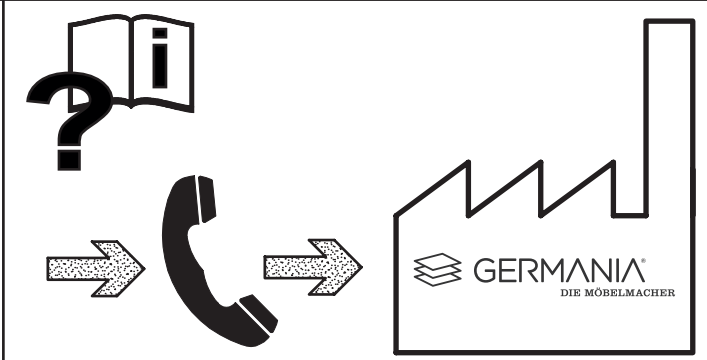
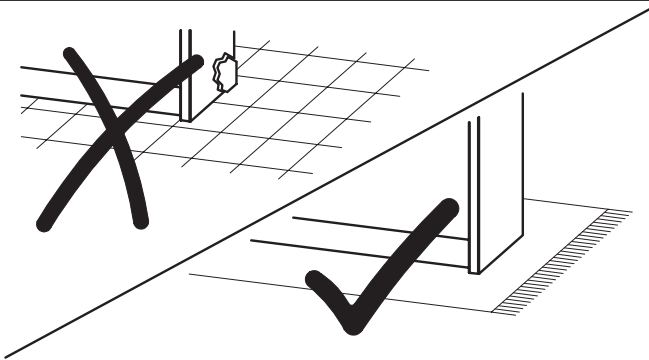
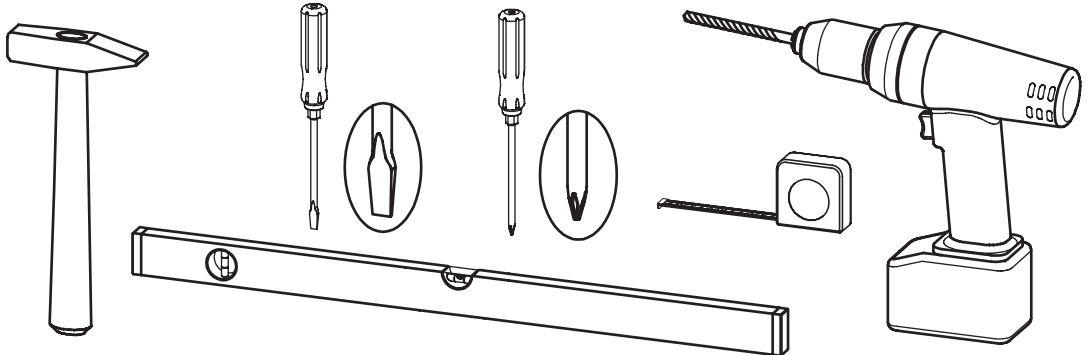
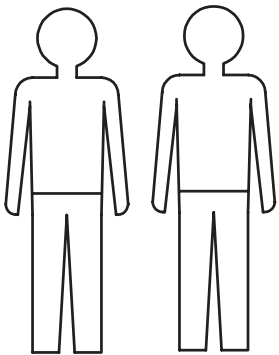
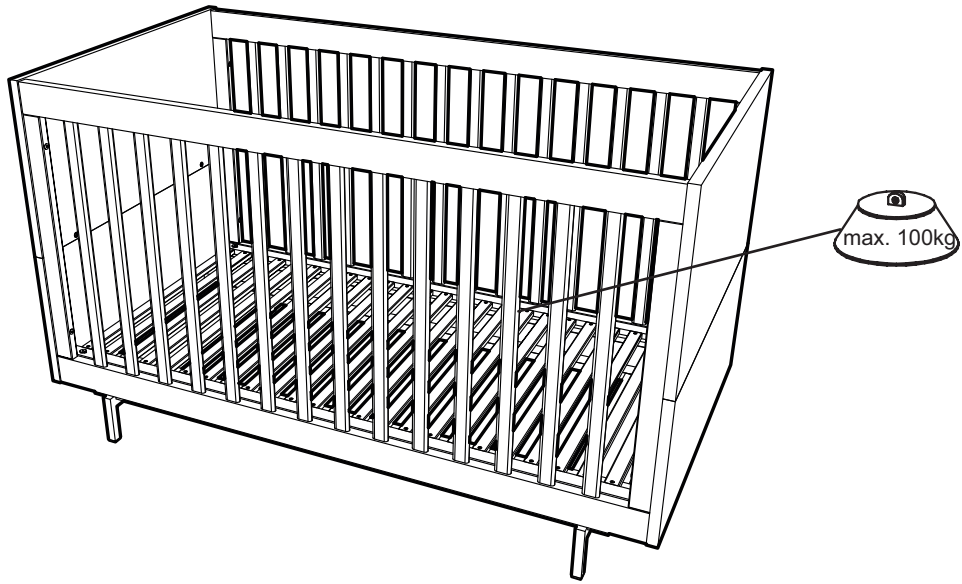



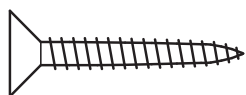
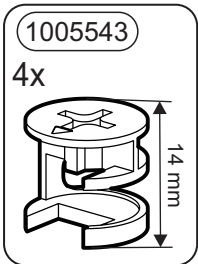
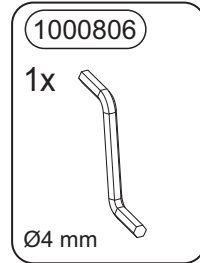
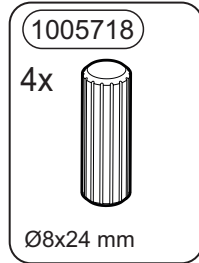
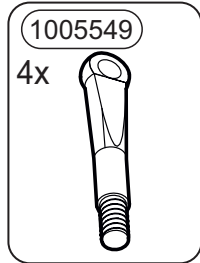
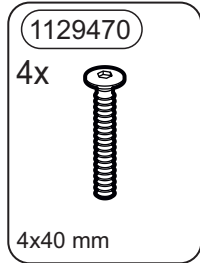
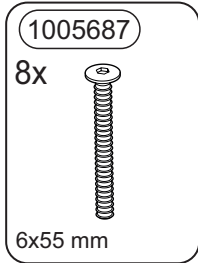
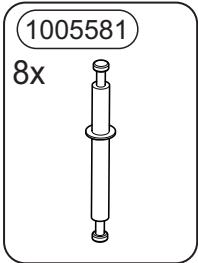
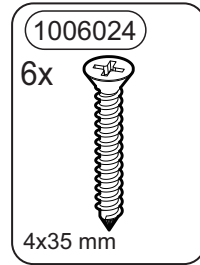
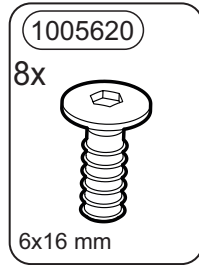
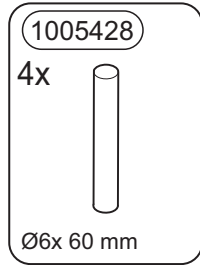
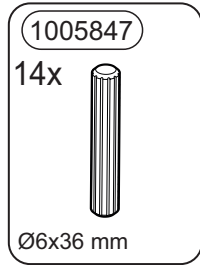
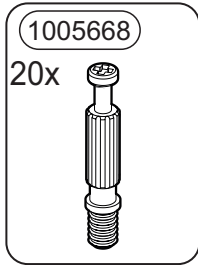
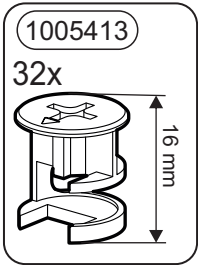

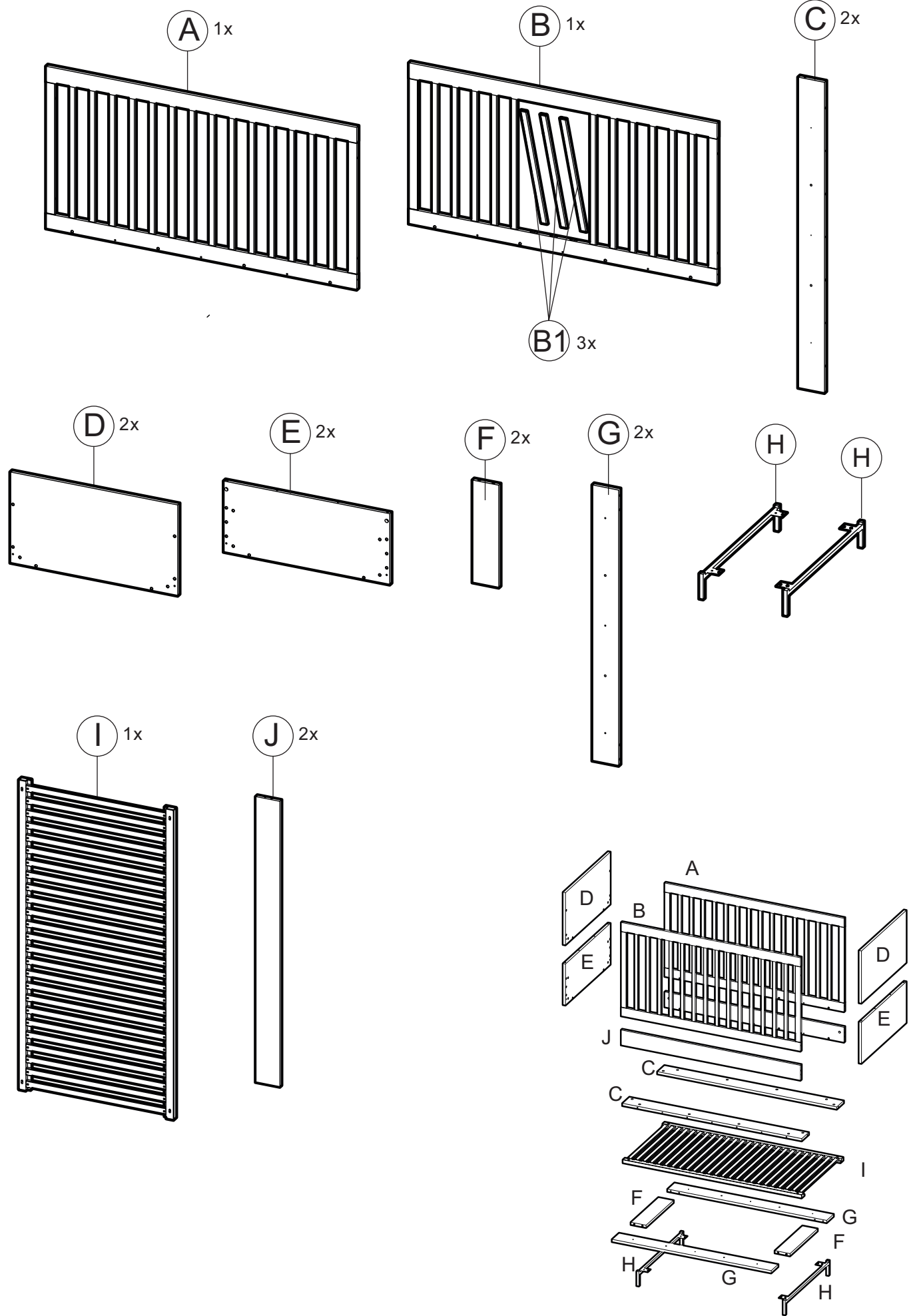

1.

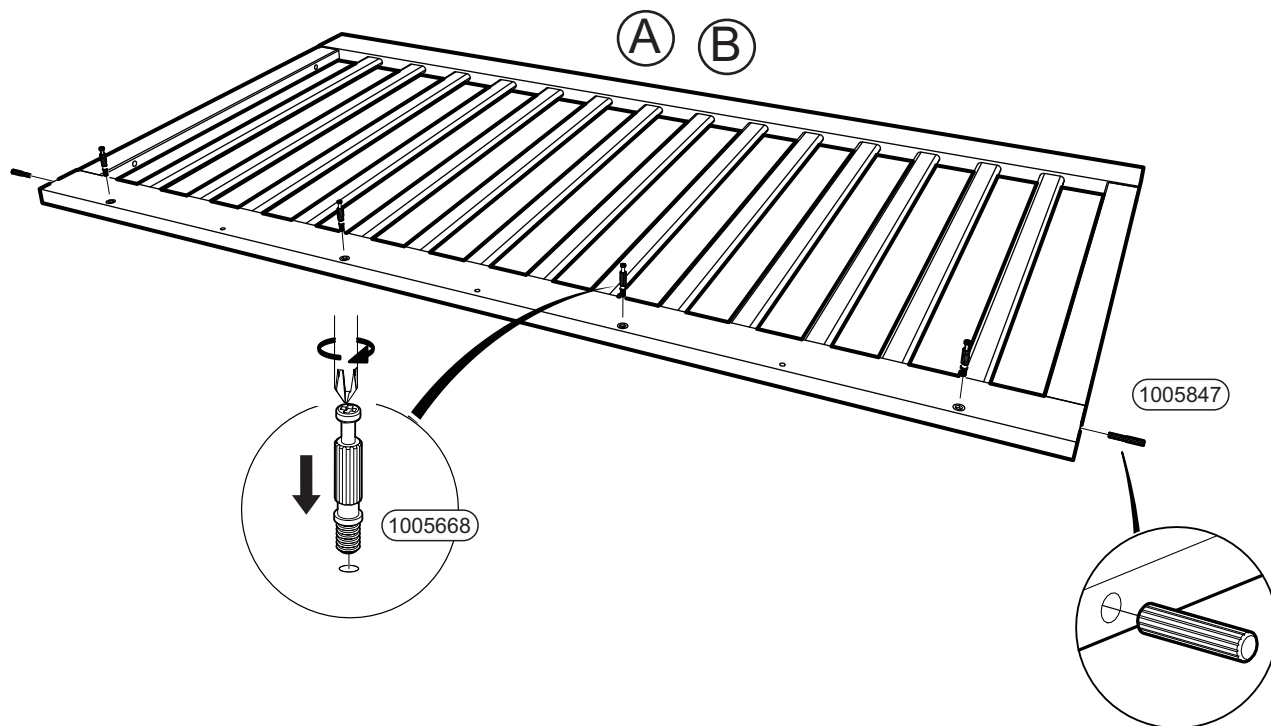
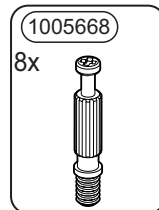
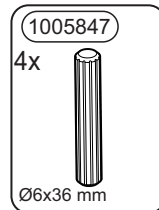

2.

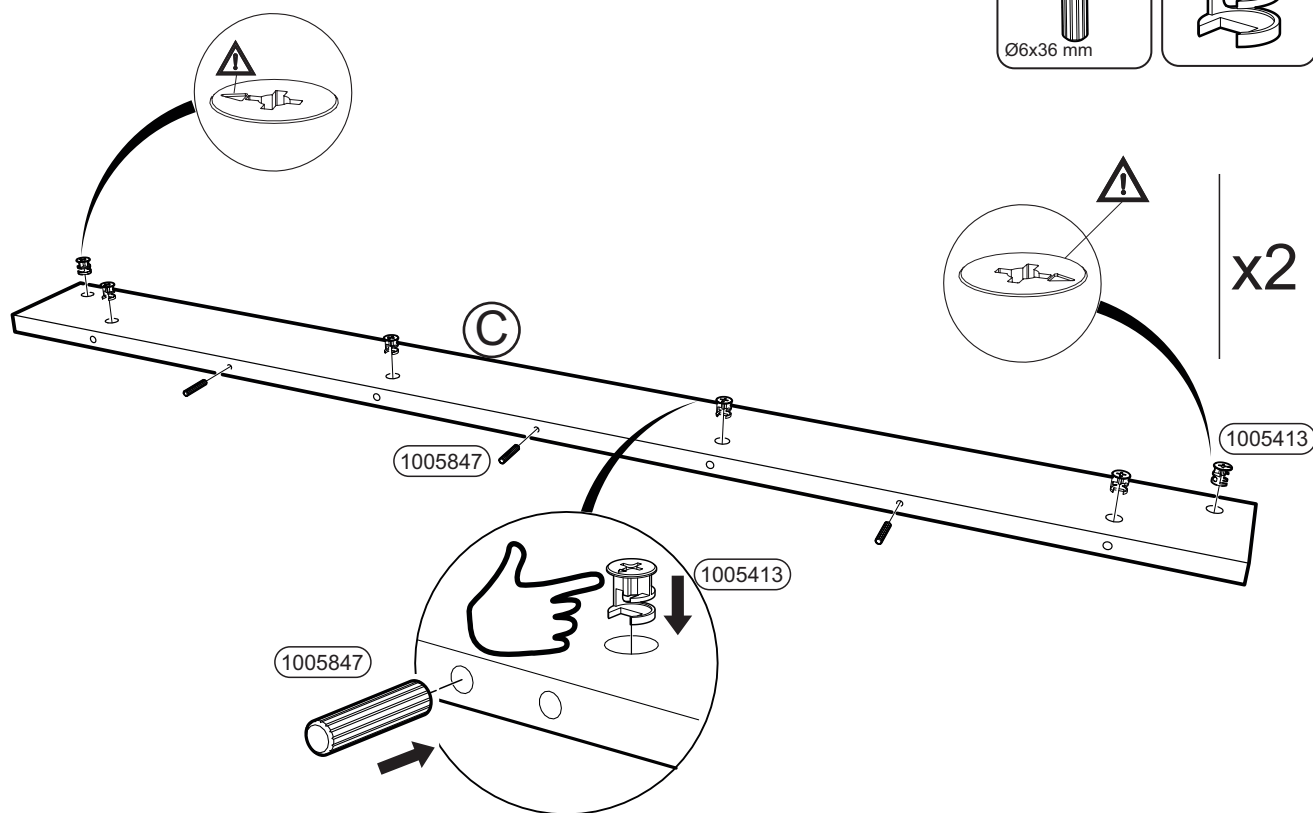
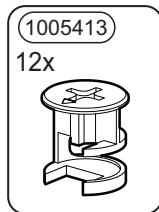
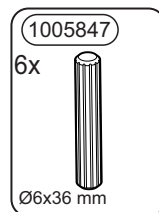

3.

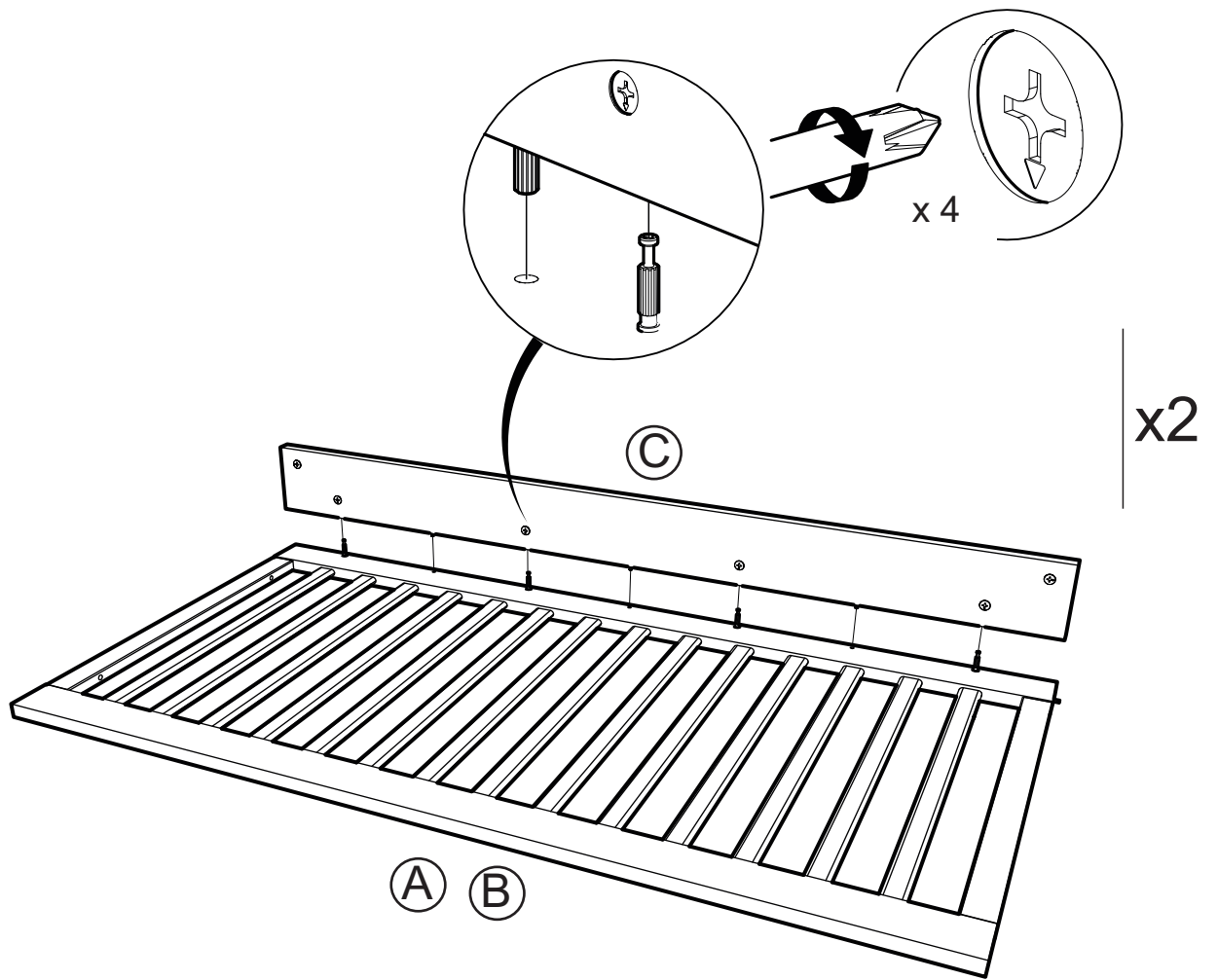

4.

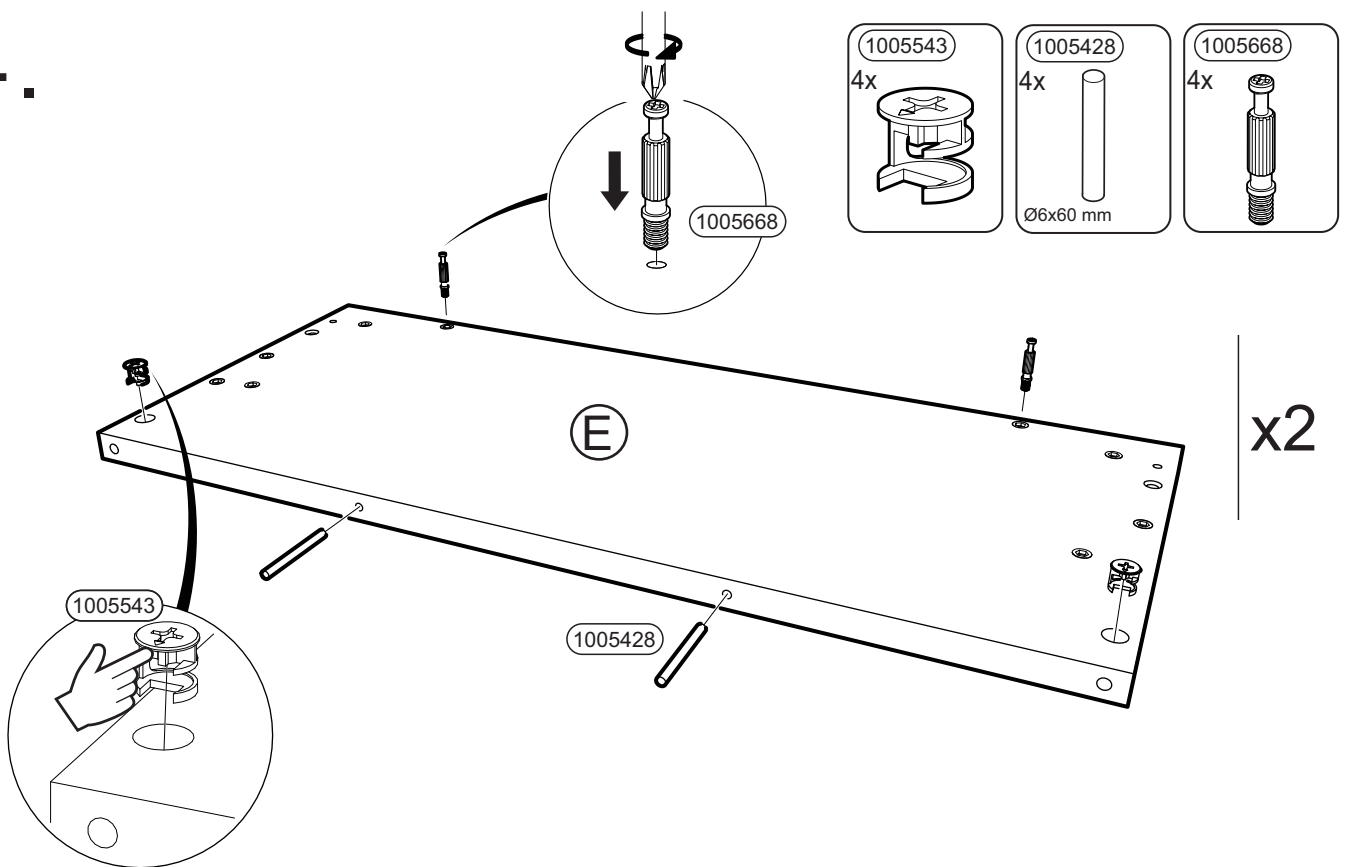

5.

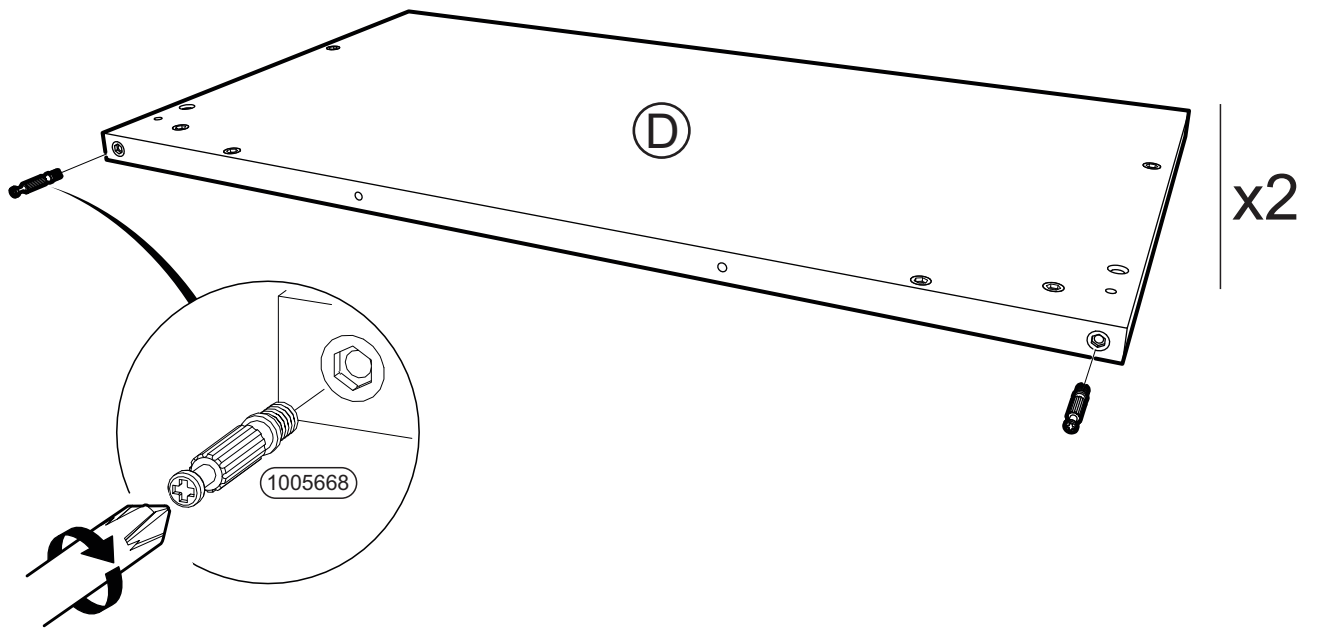
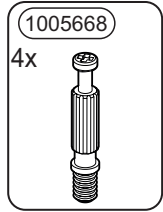

6.

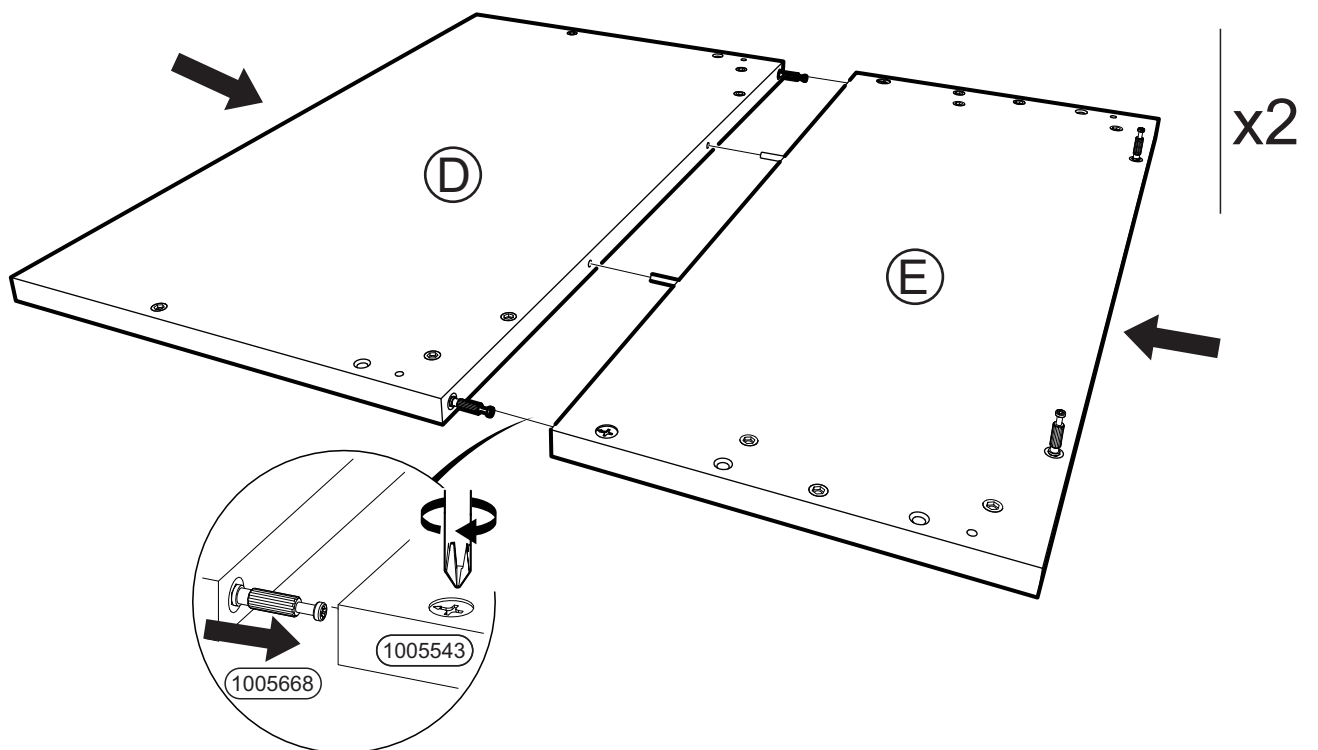

# 7.

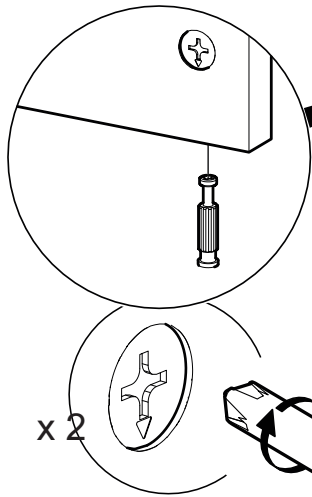
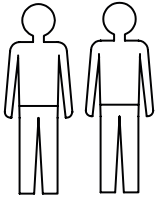

x 2

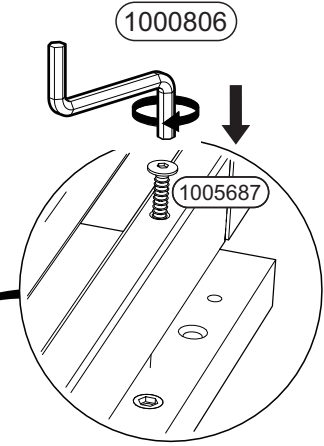
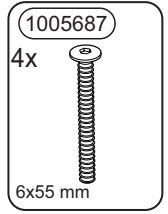
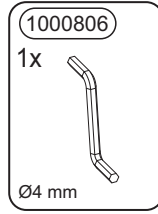
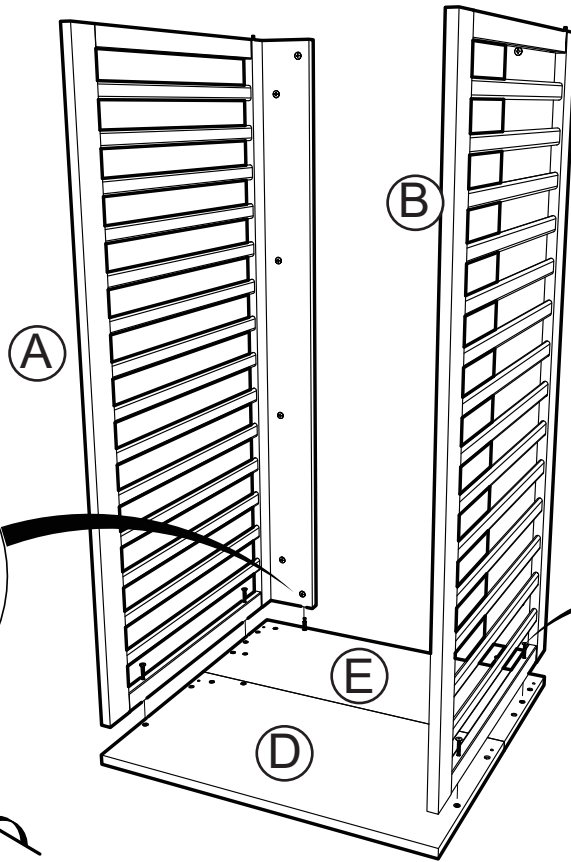

# 8.

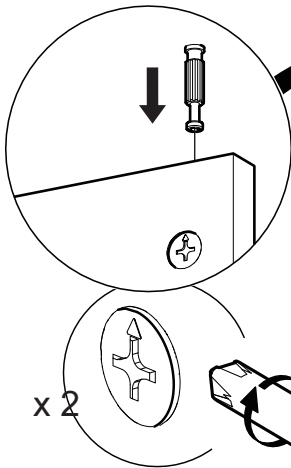

x 2

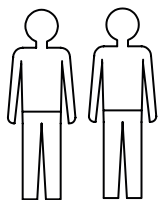
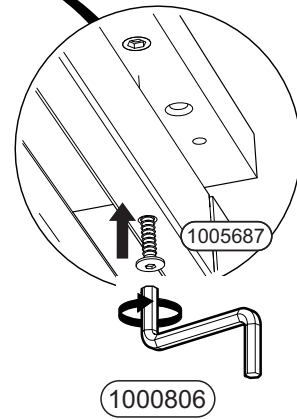
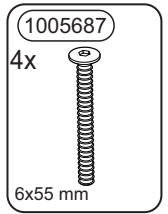
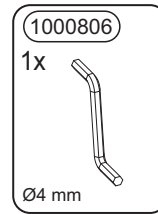
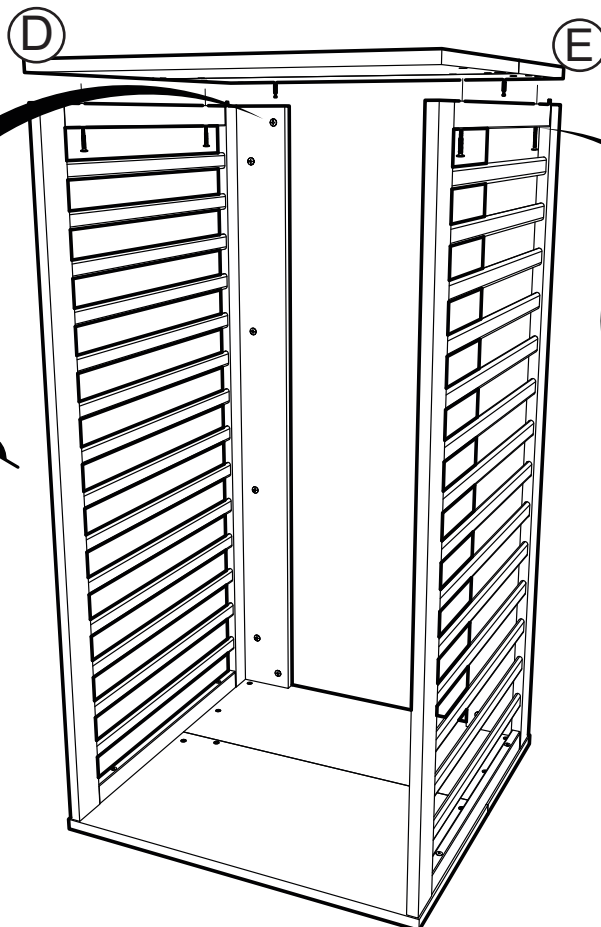

9.

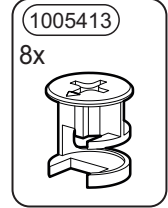
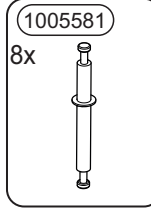
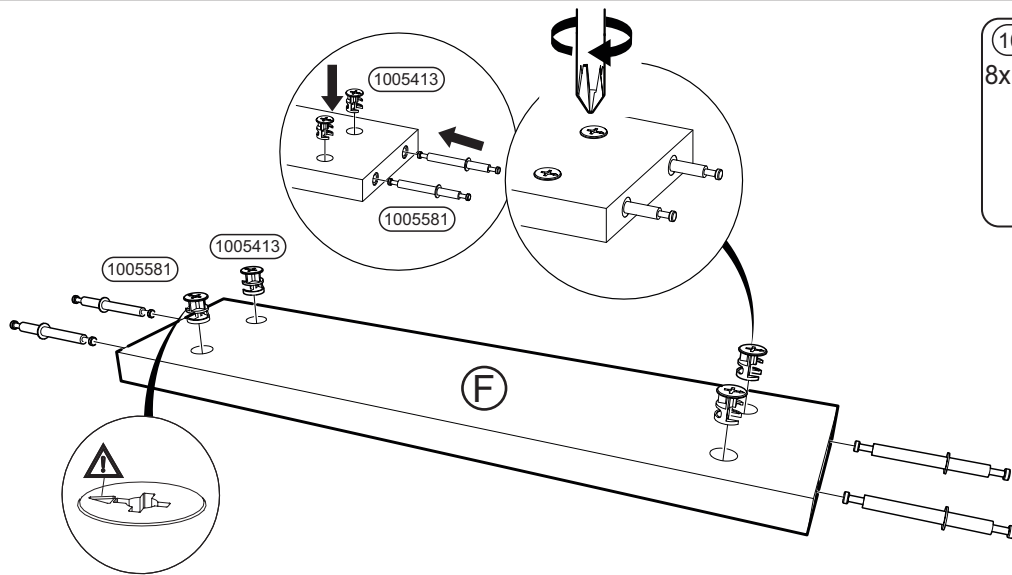

x2

10.

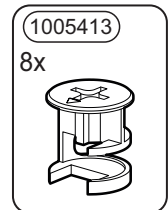
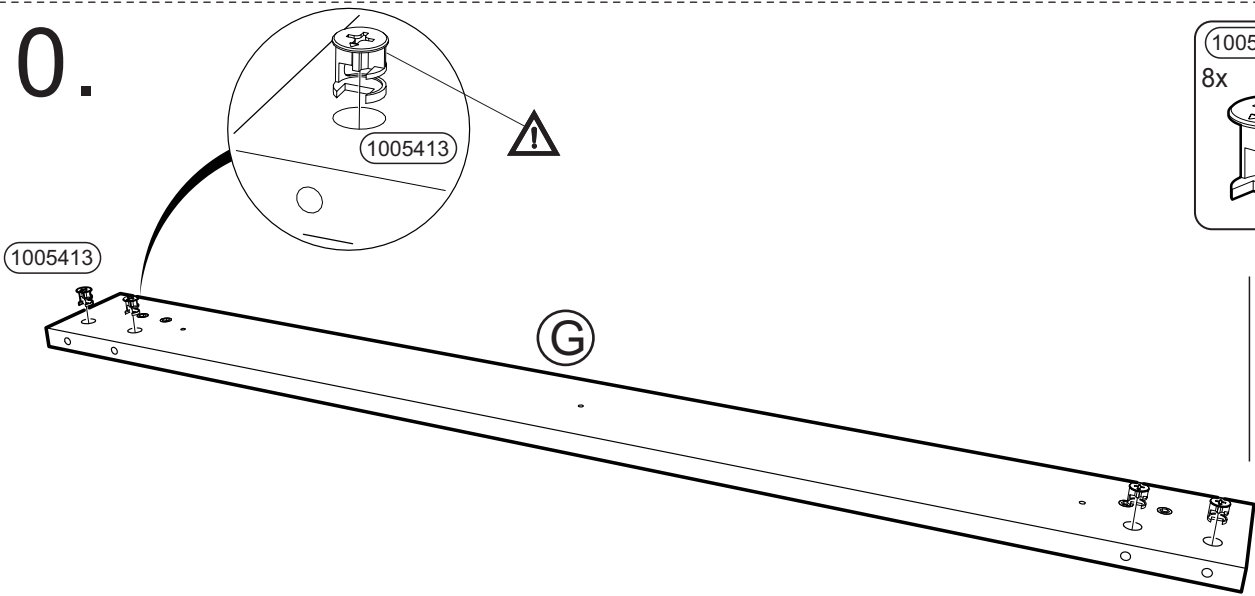

x2

11.

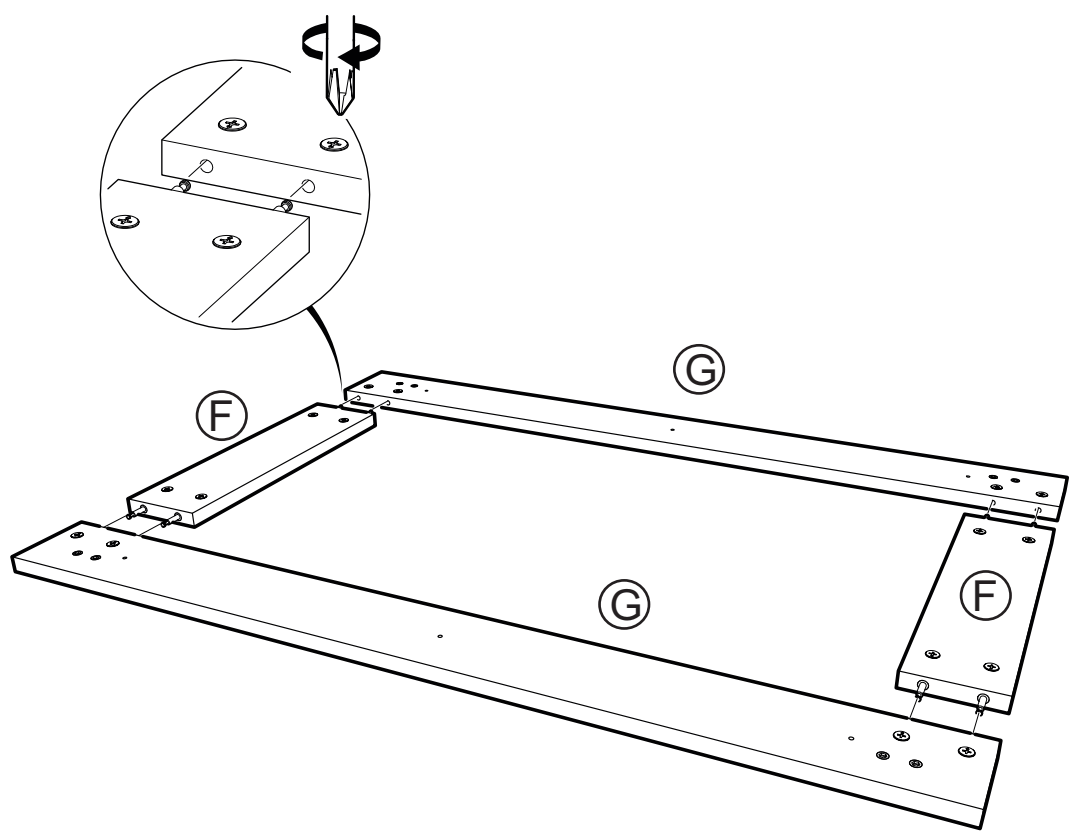

# 12.

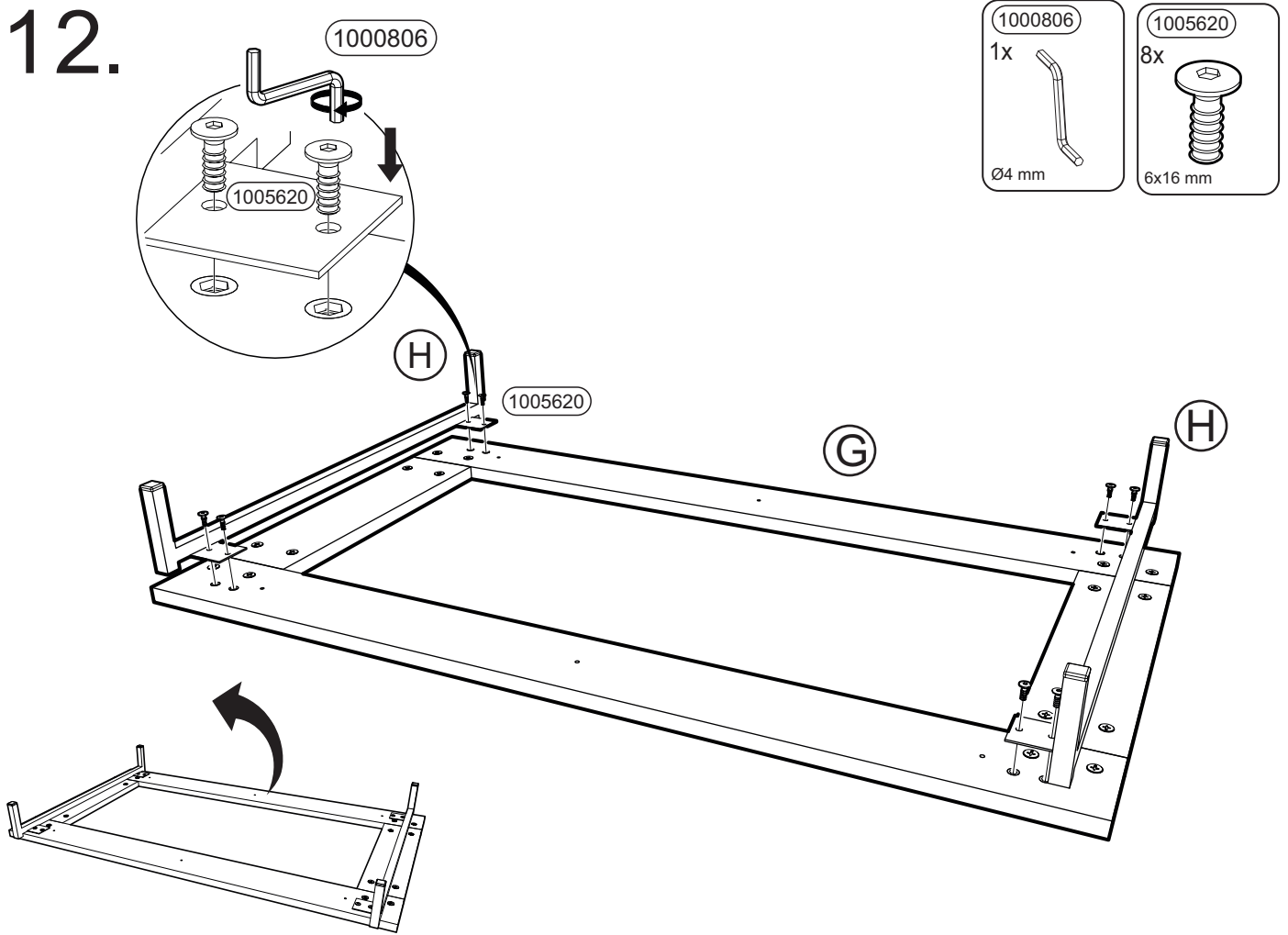

# 13.

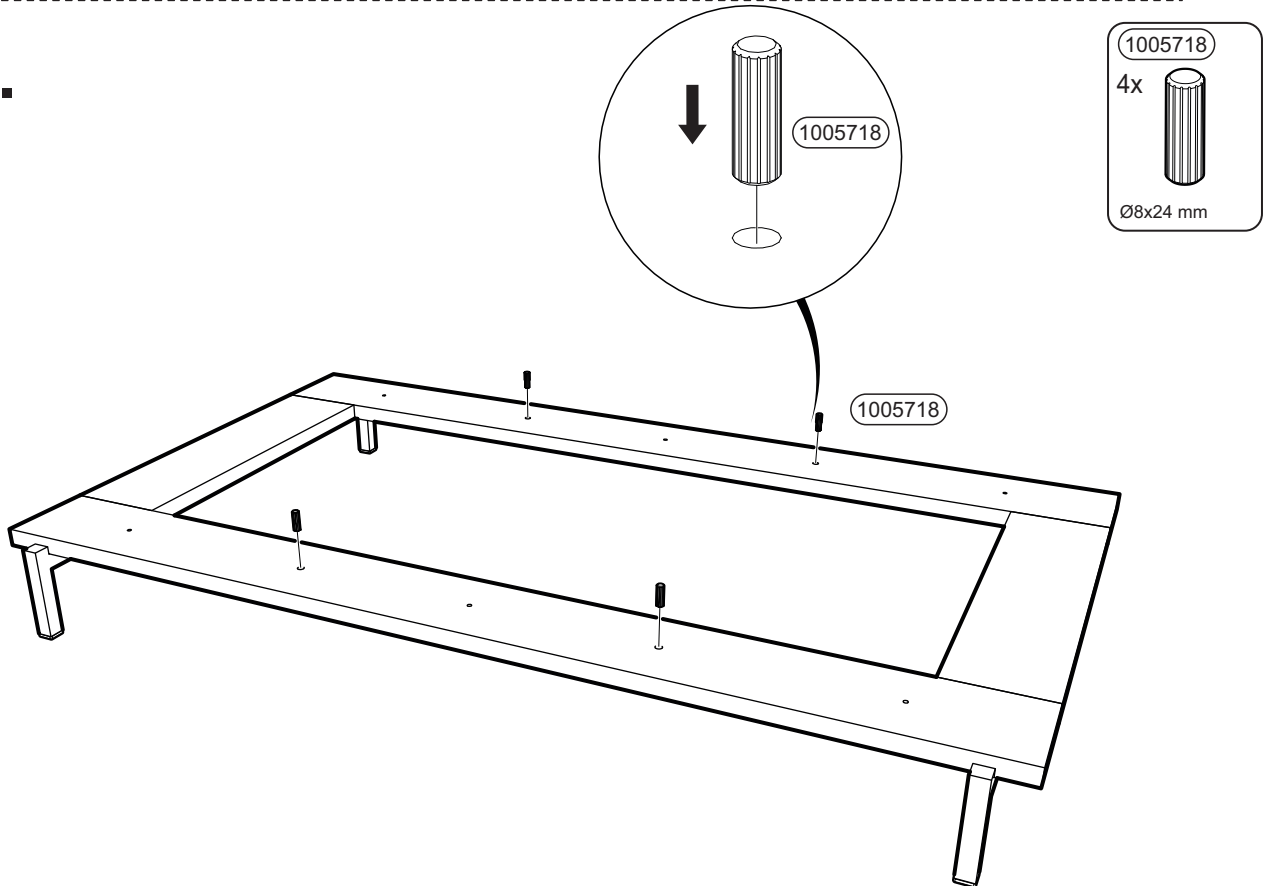



# 14.

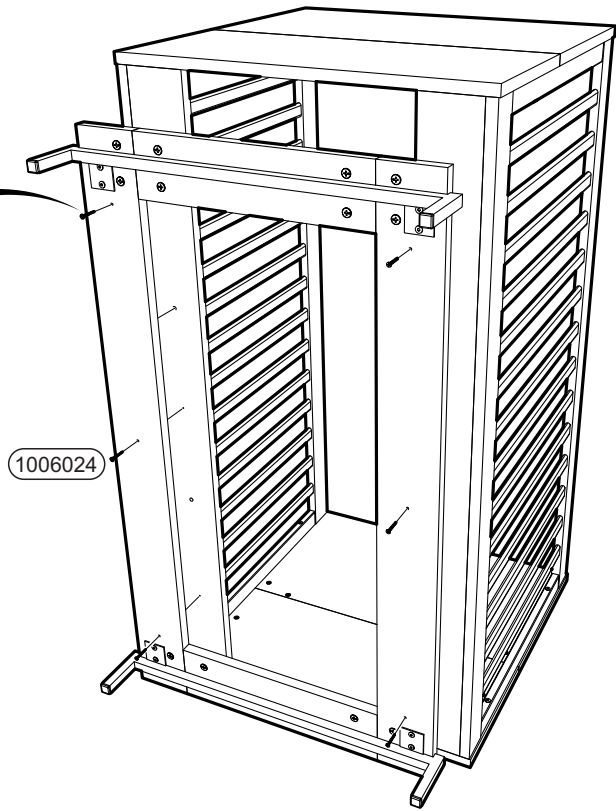
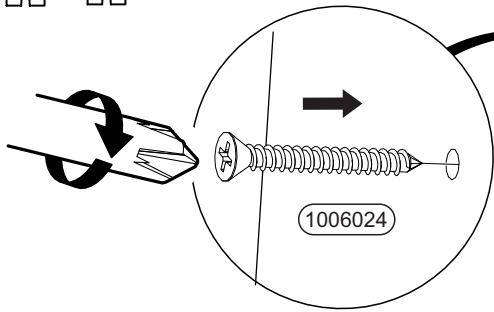
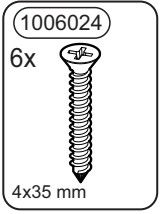
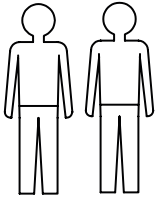

# 15.

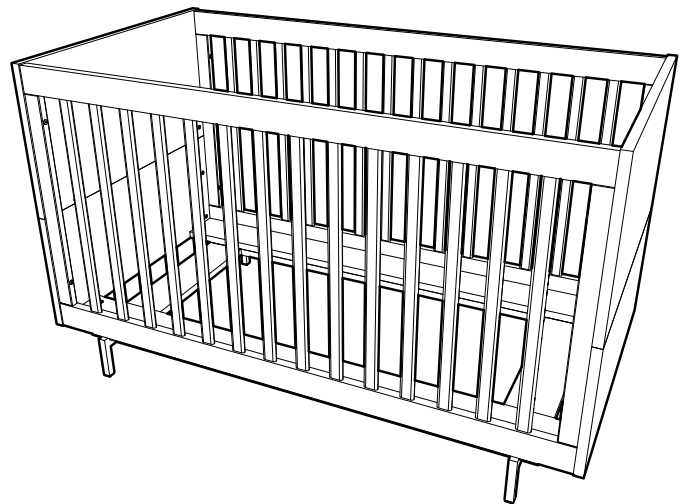
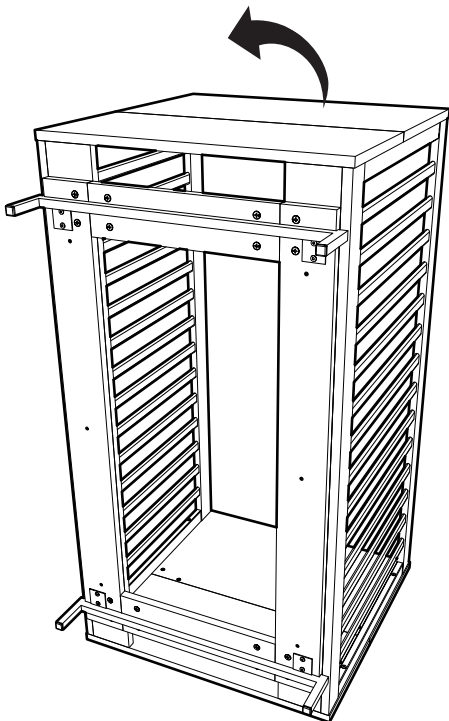
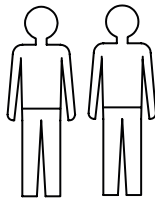

1

2

3

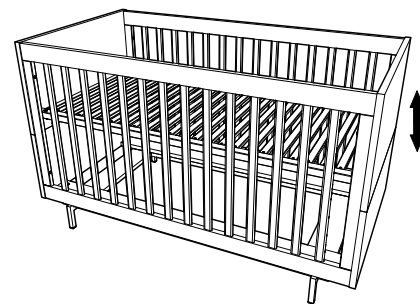
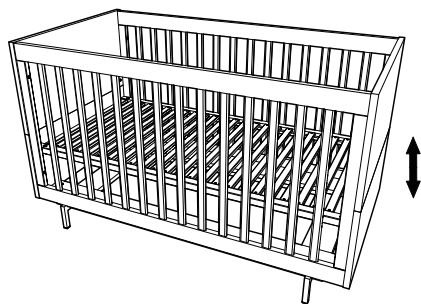
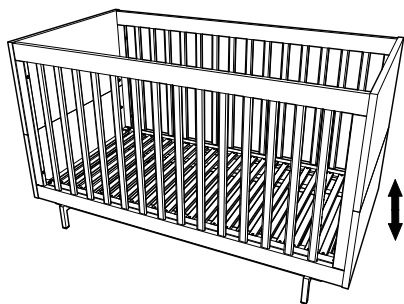

16.

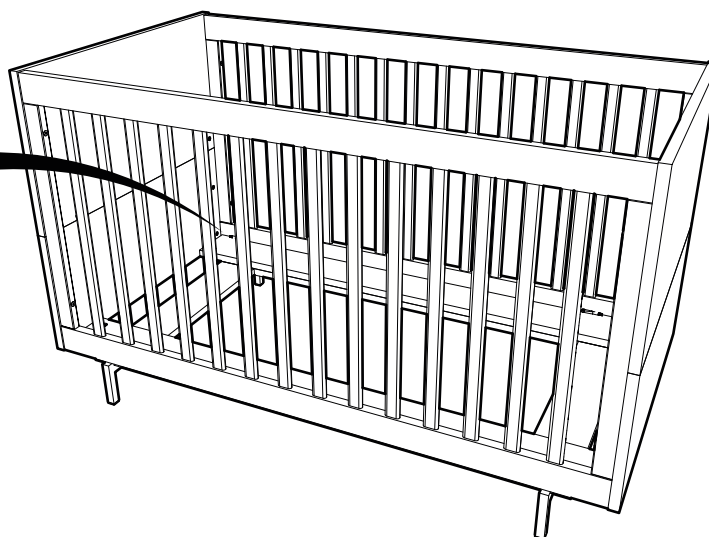
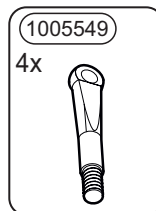
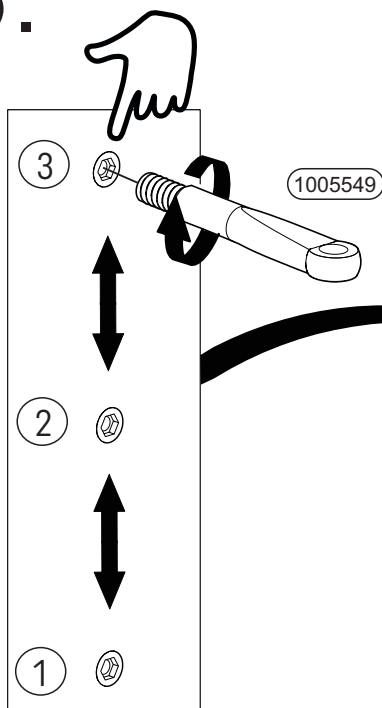

17.

1000806

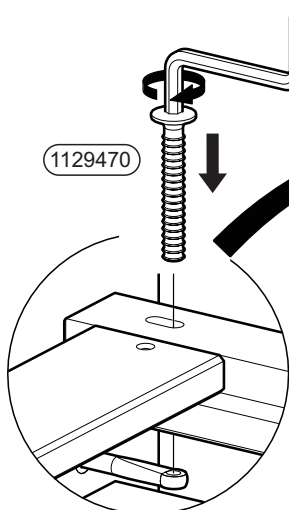
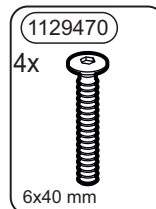
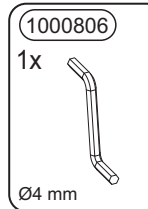

1129470

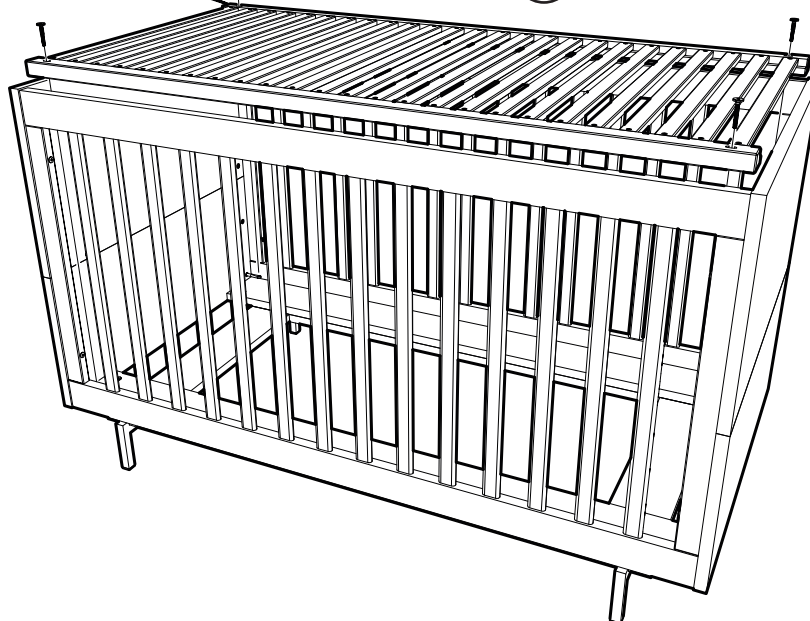
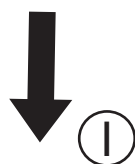

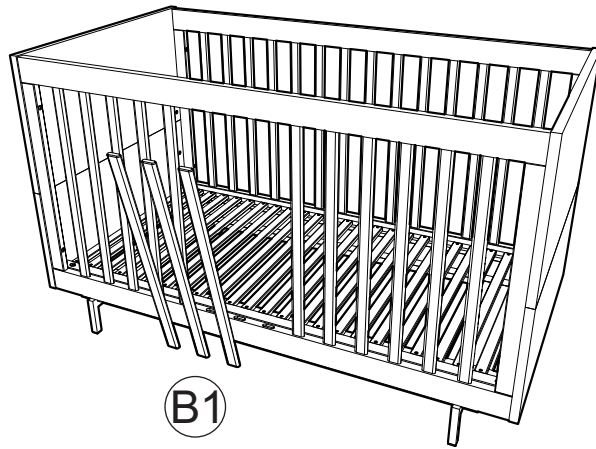

18.

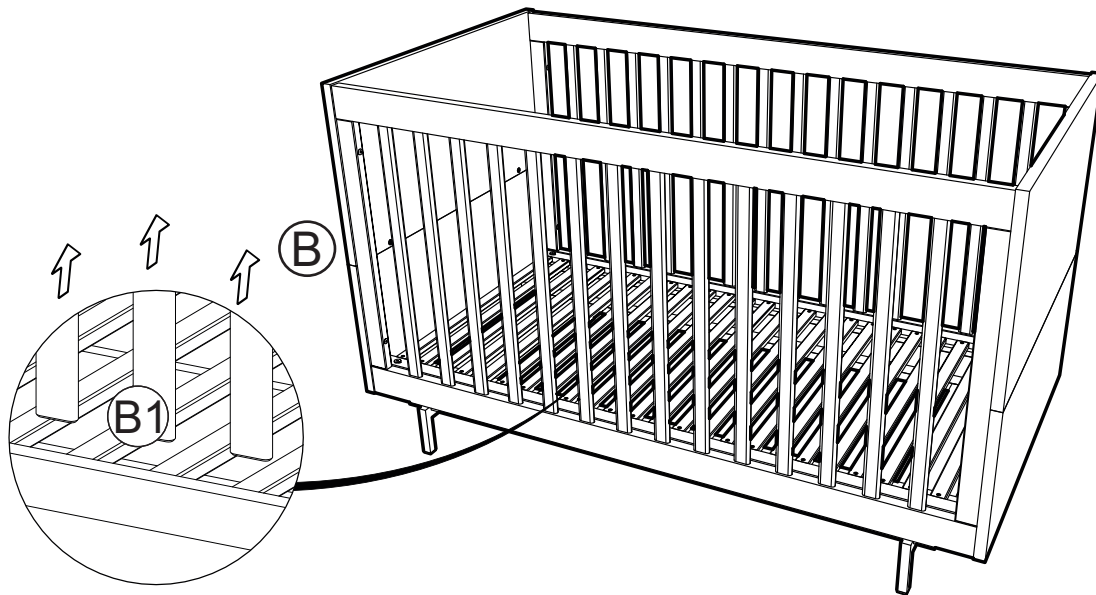

19.

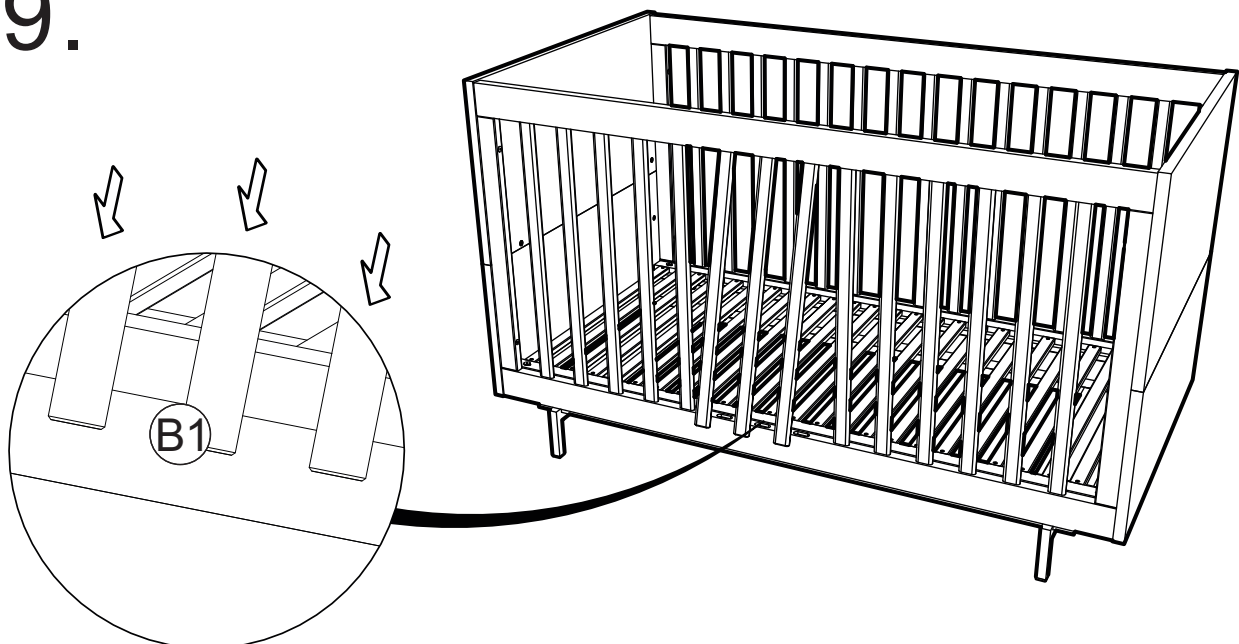

A

B

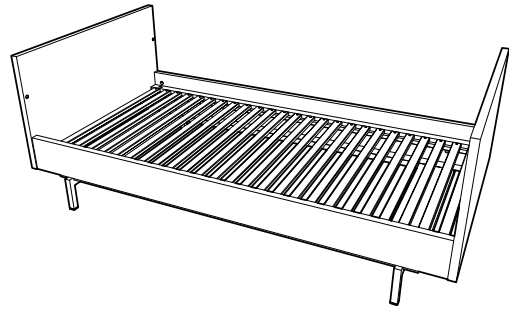
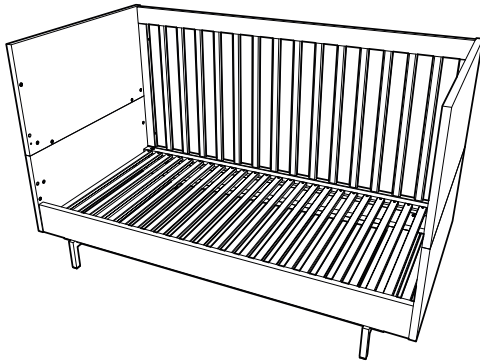

# 20AB.

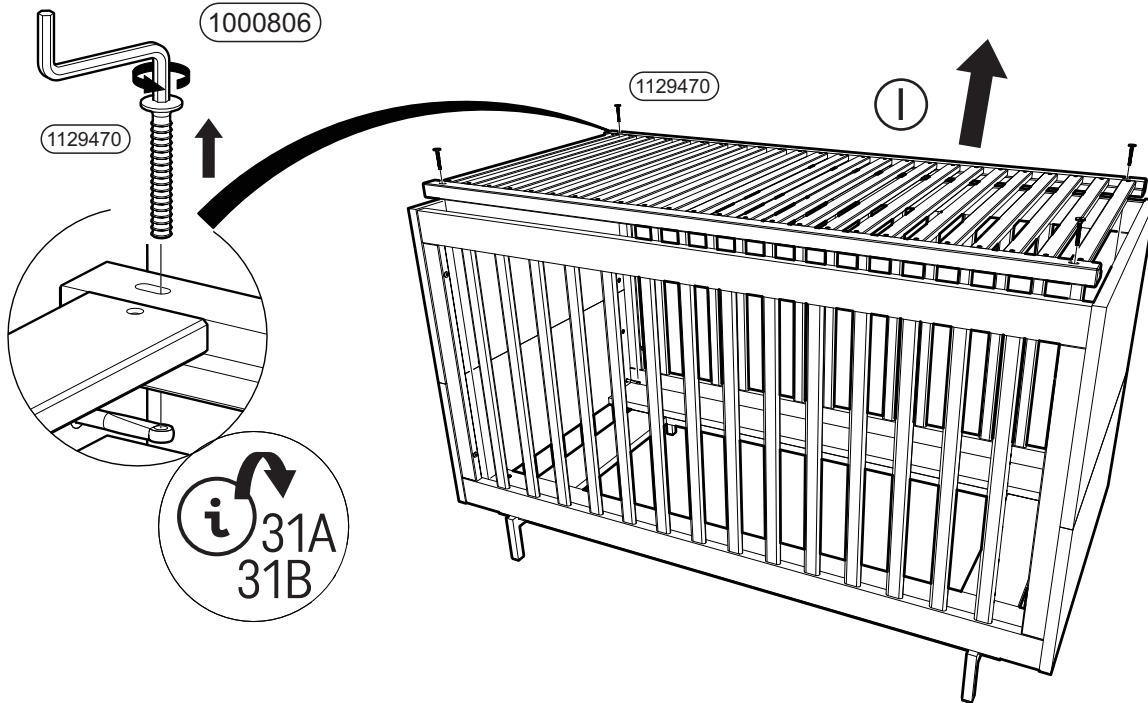

# 21AB.

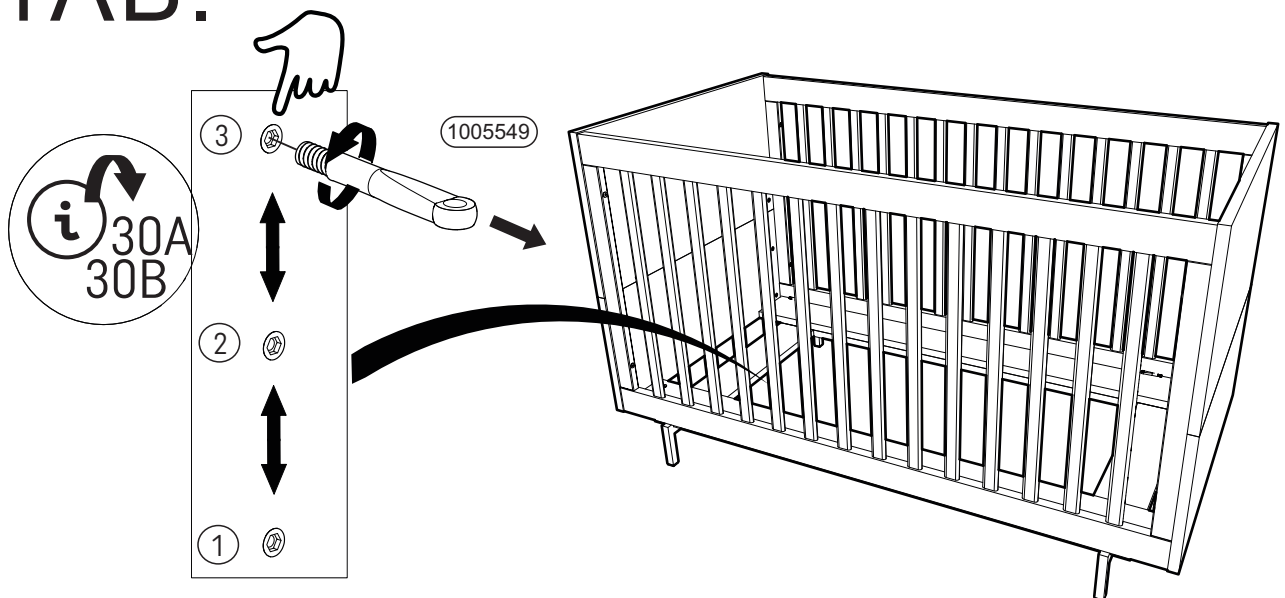

# 22AB.

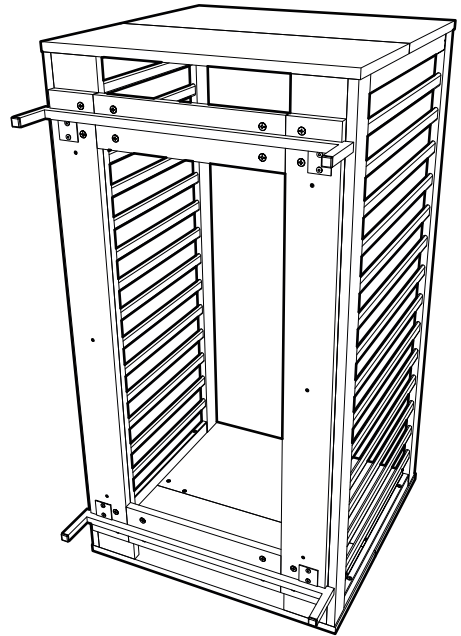
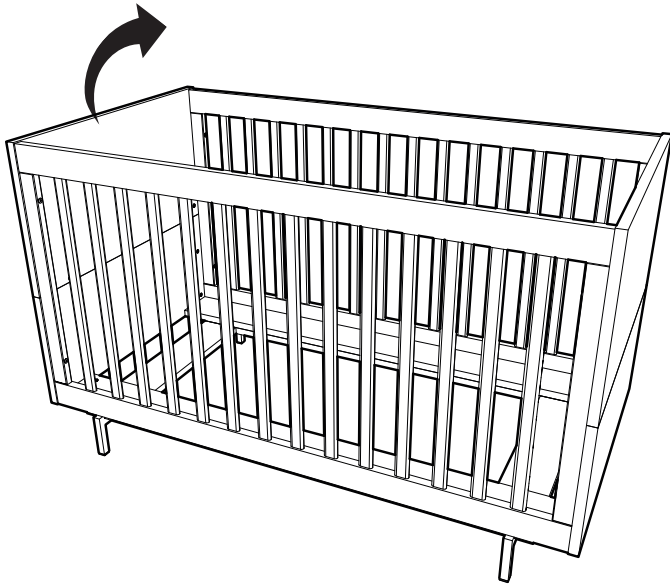
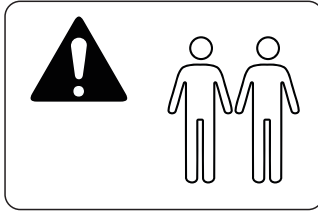

# 23AB.

ⓓ



ⓔ

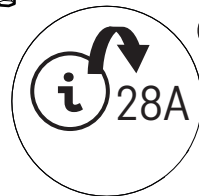
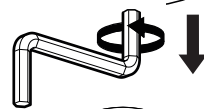
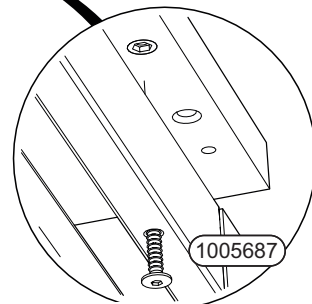
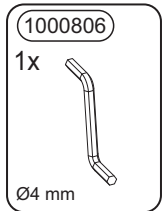
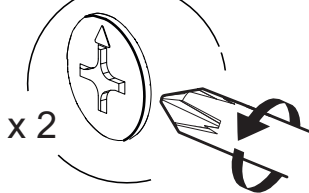
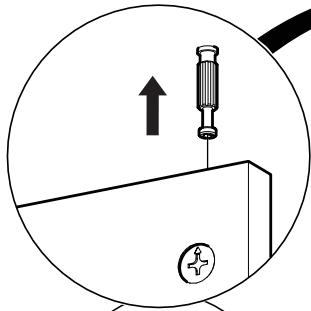

1000806

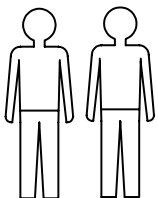

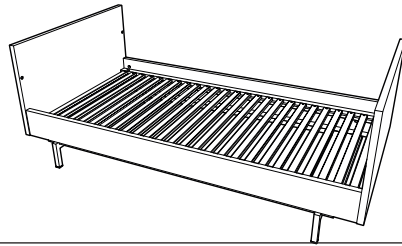

**B** →

**48**

**24A.**

24.3 ↑

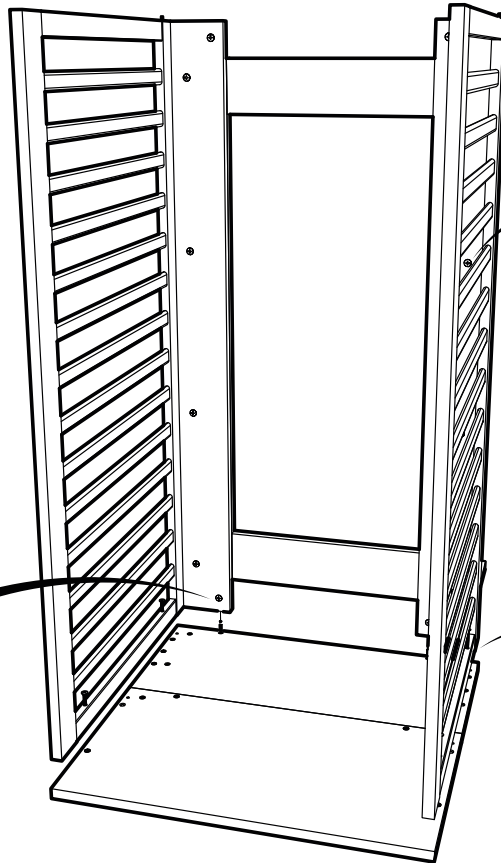
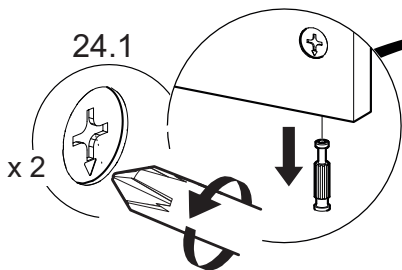
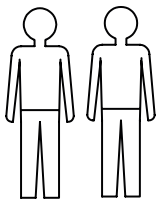
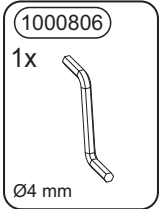

**(B)**  
24.5 →

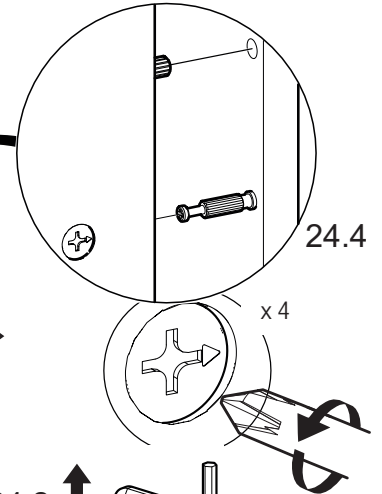

24.2 ↑

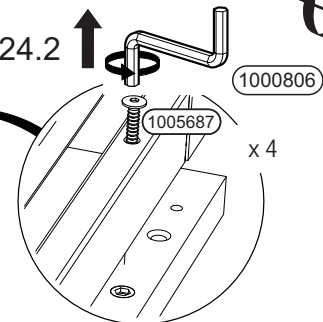

**25A.**

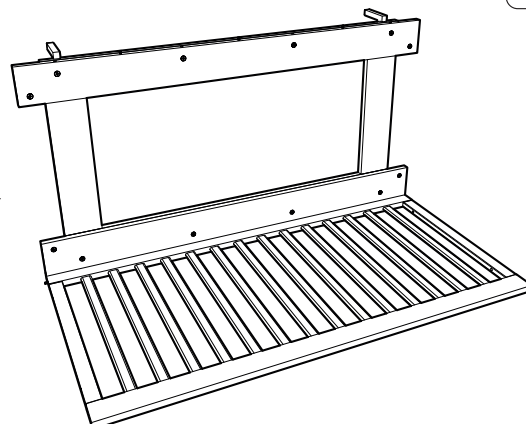
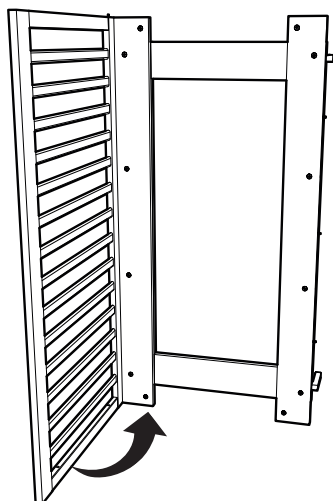
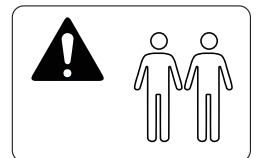

# 26A.

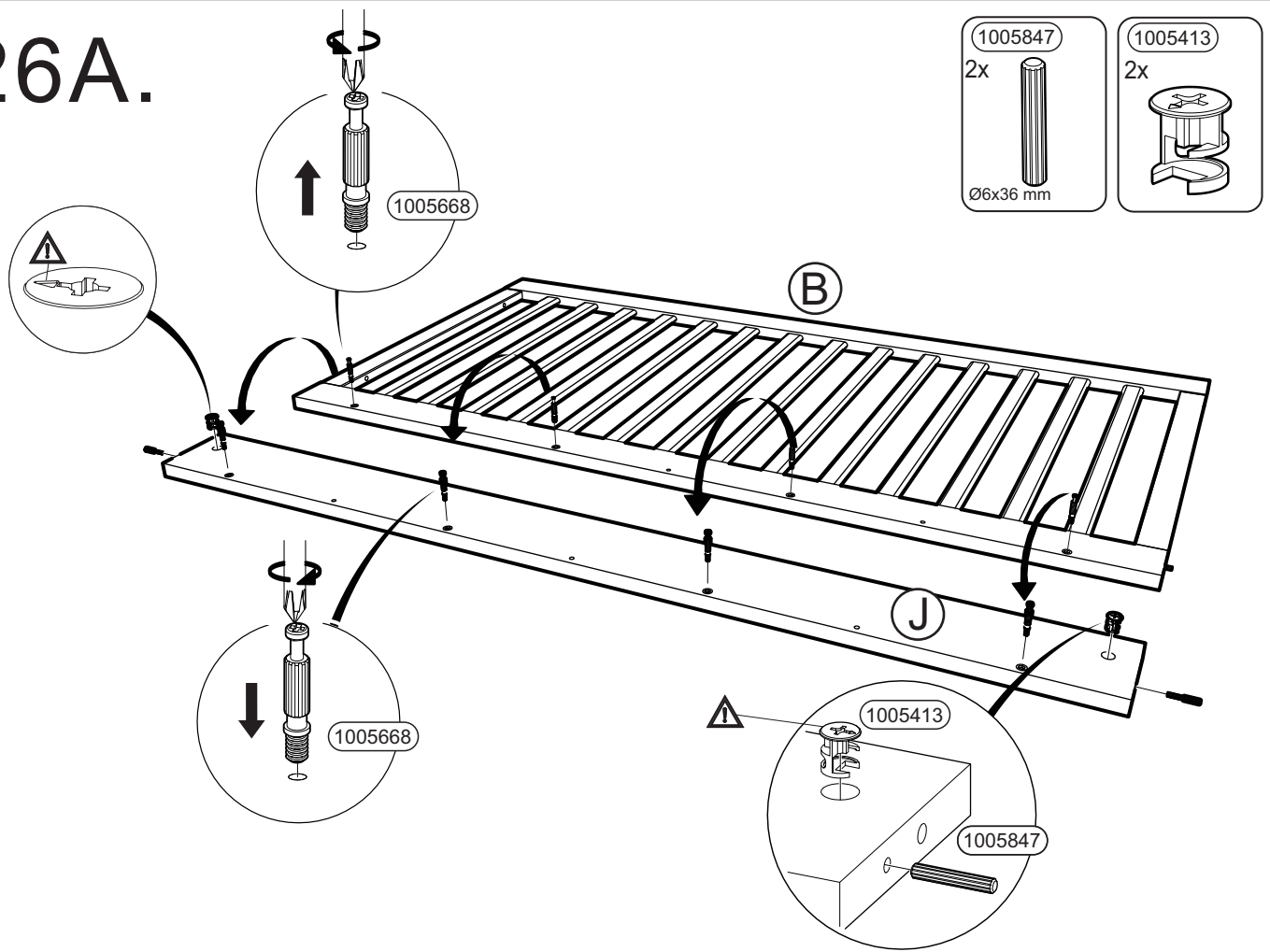

# 27A.

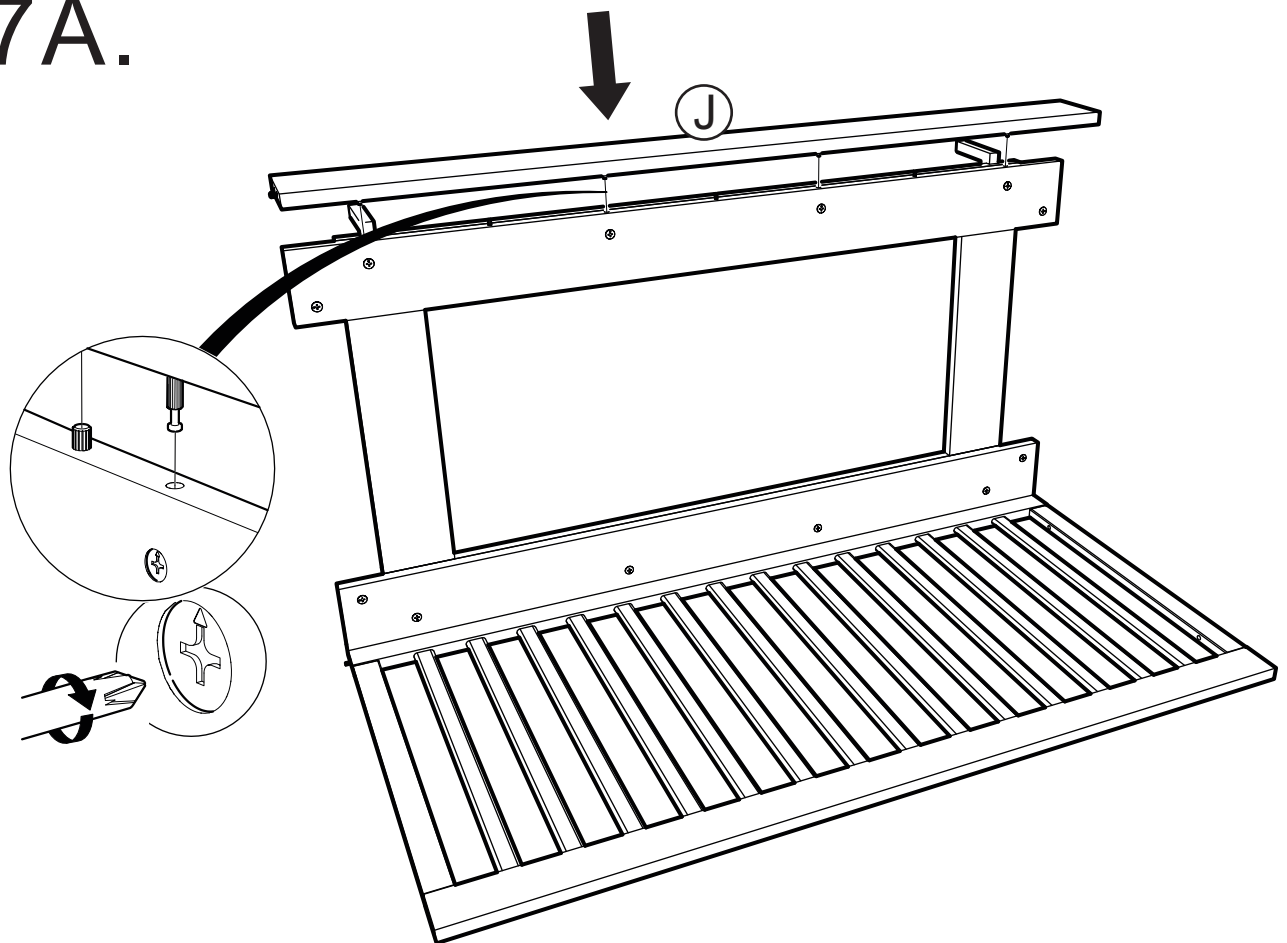

# 28A.

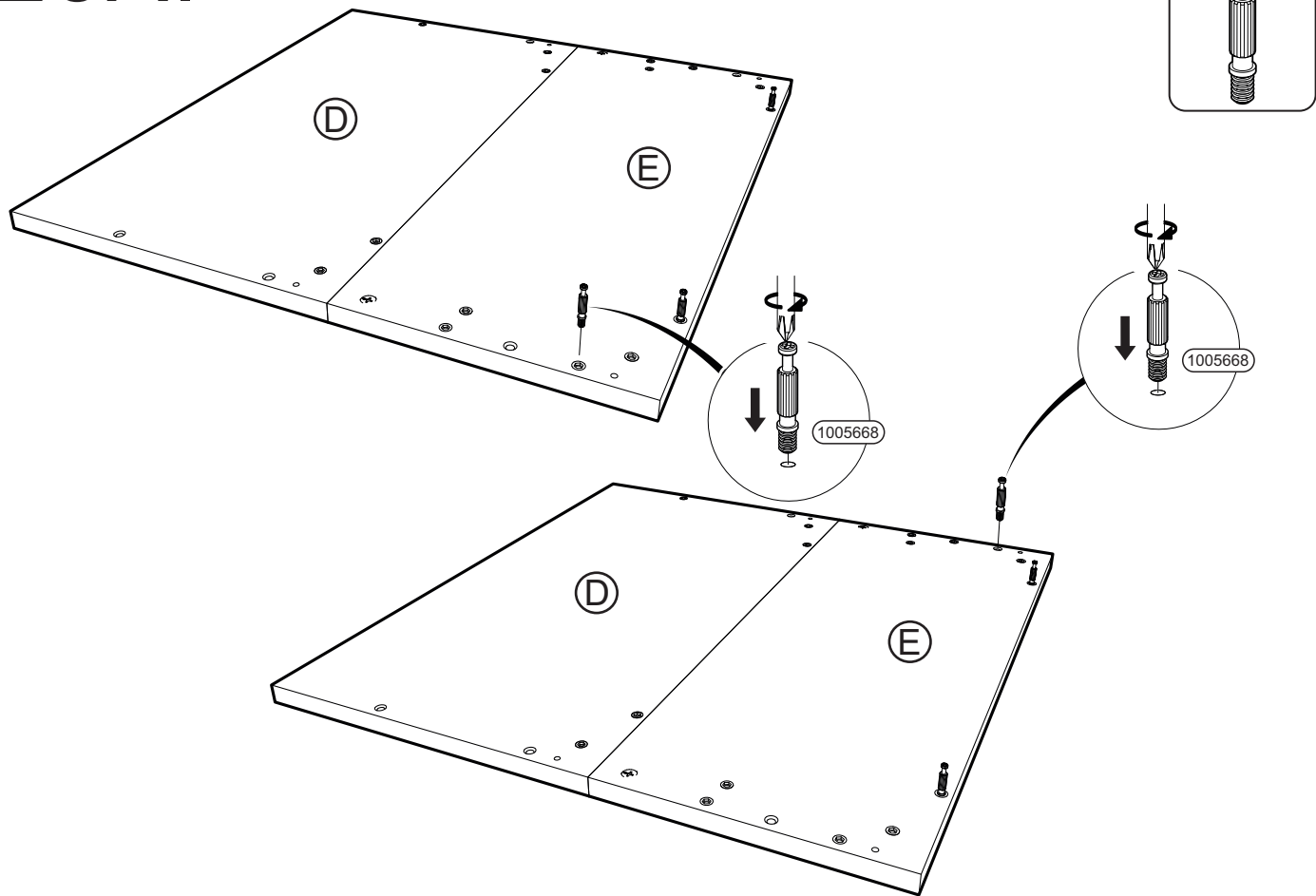

# 29A.

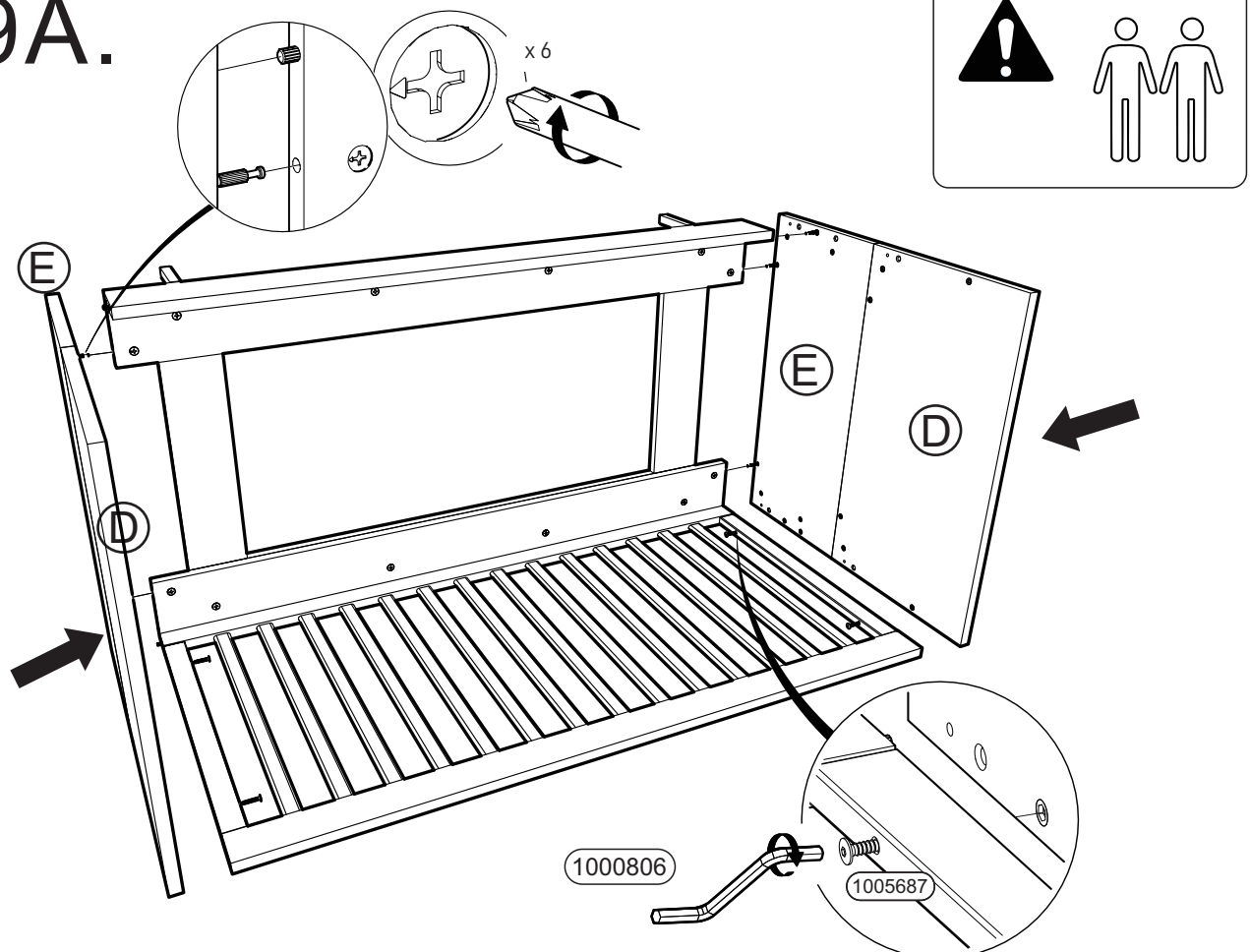



# 30A.

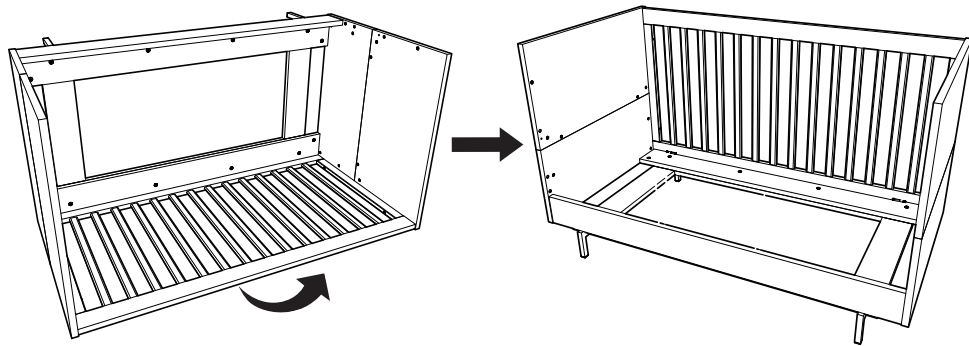
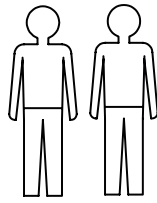

# 31A.

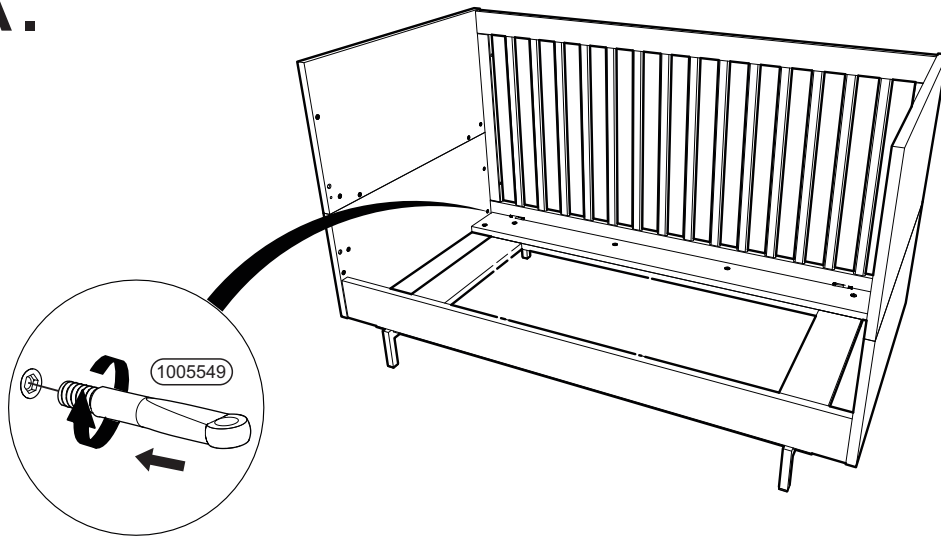

# 32A.

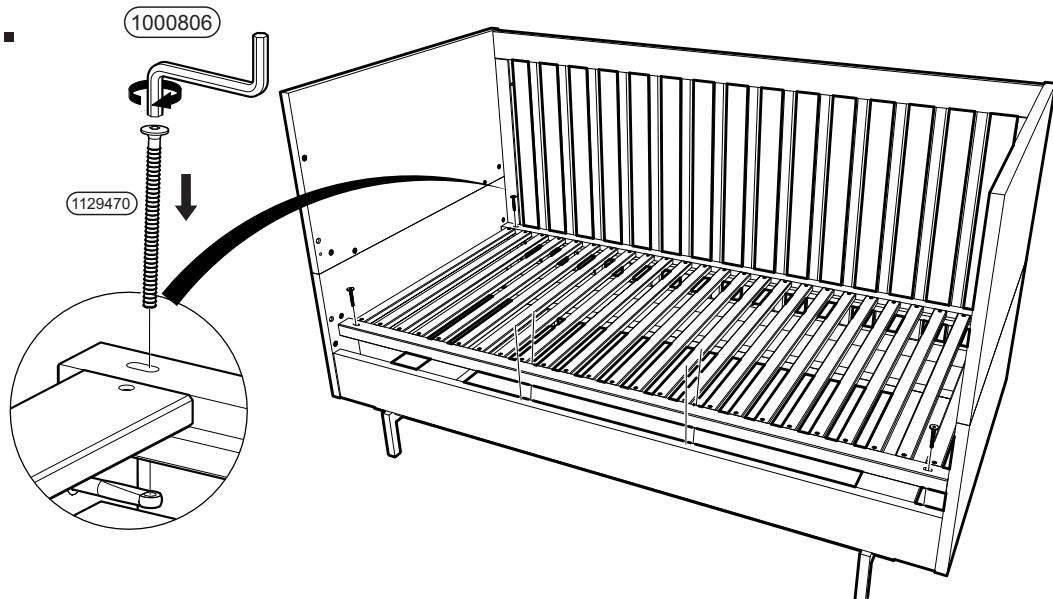

# 24B.

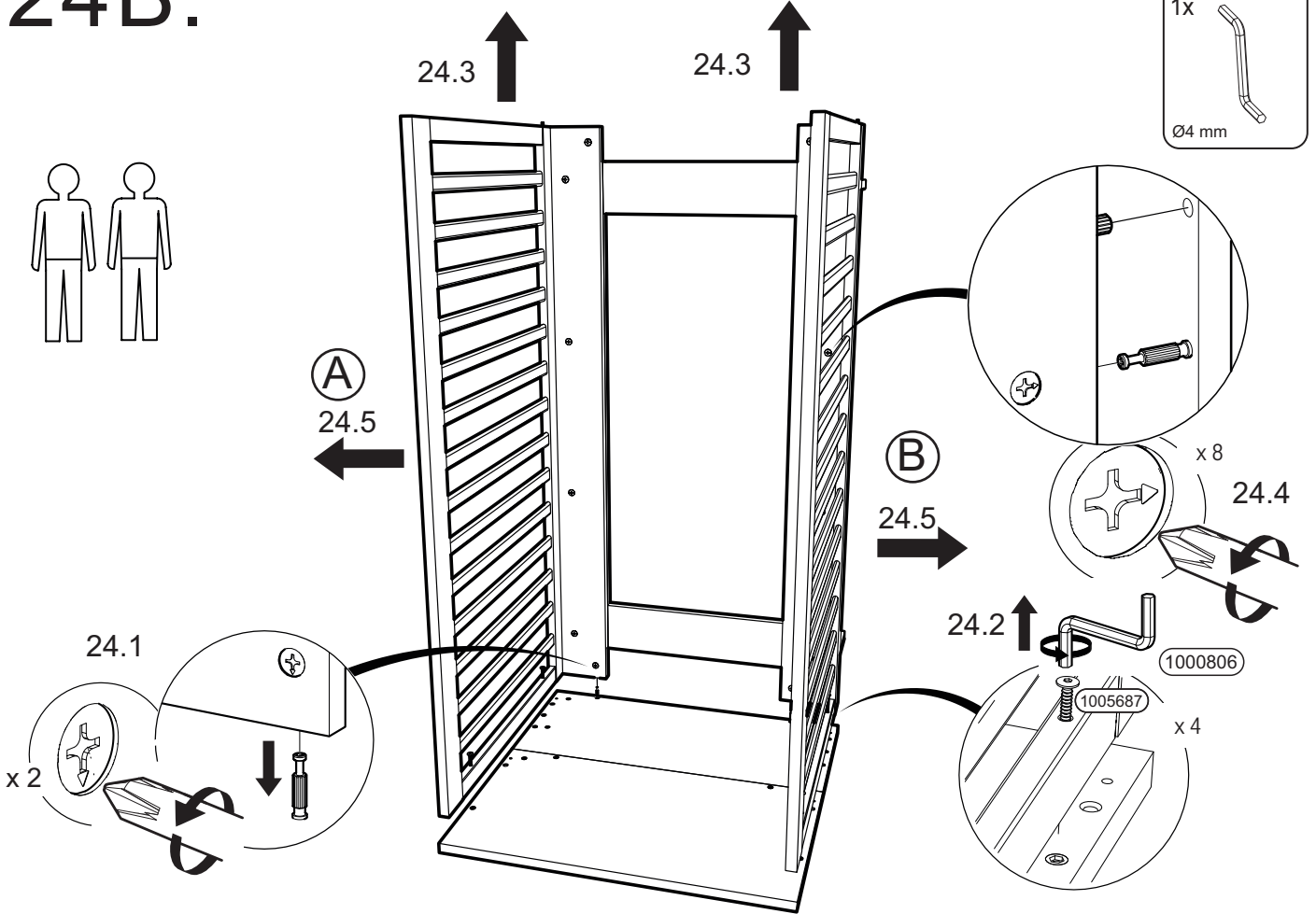

# 25B.

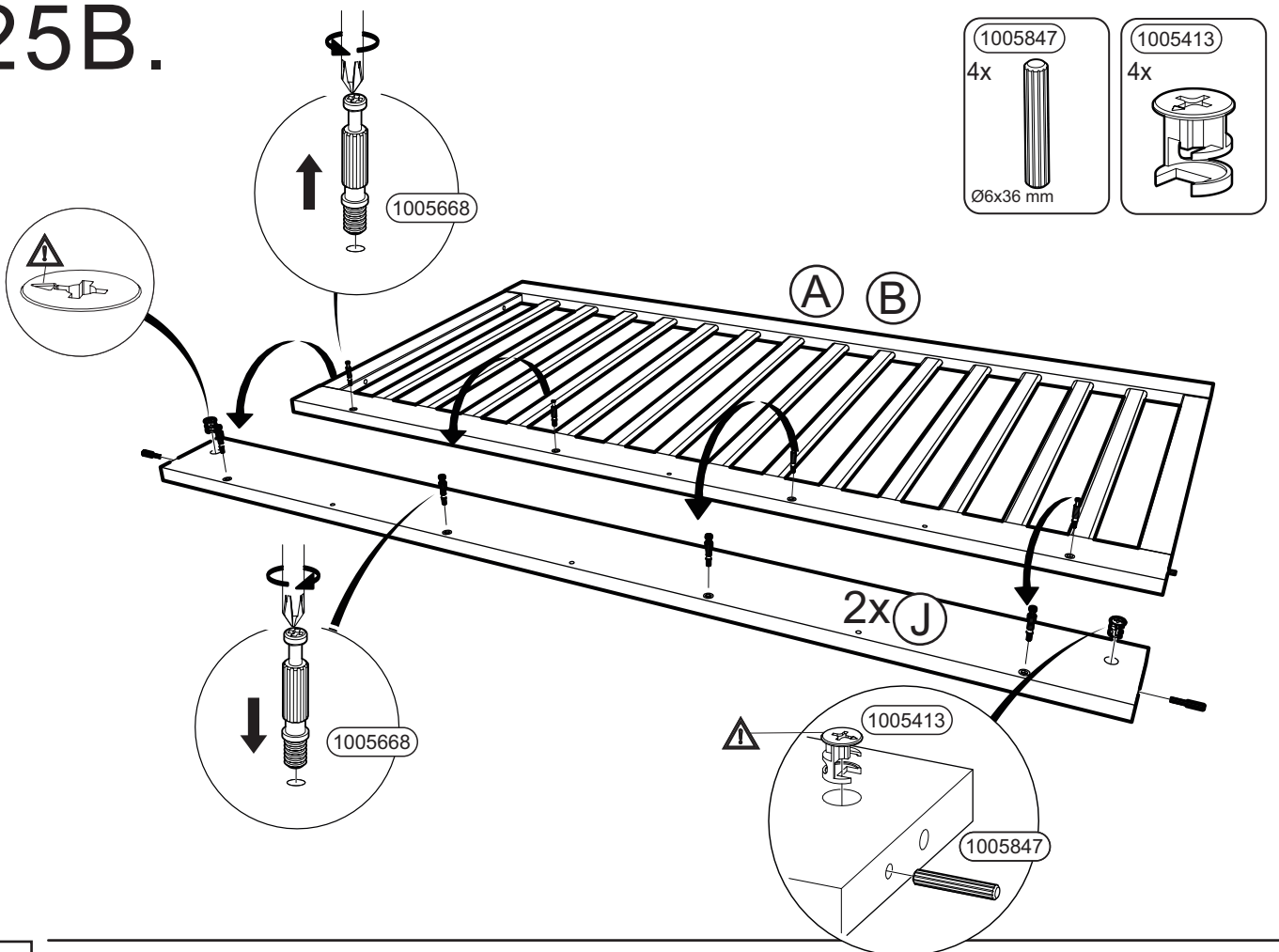

# 26B.

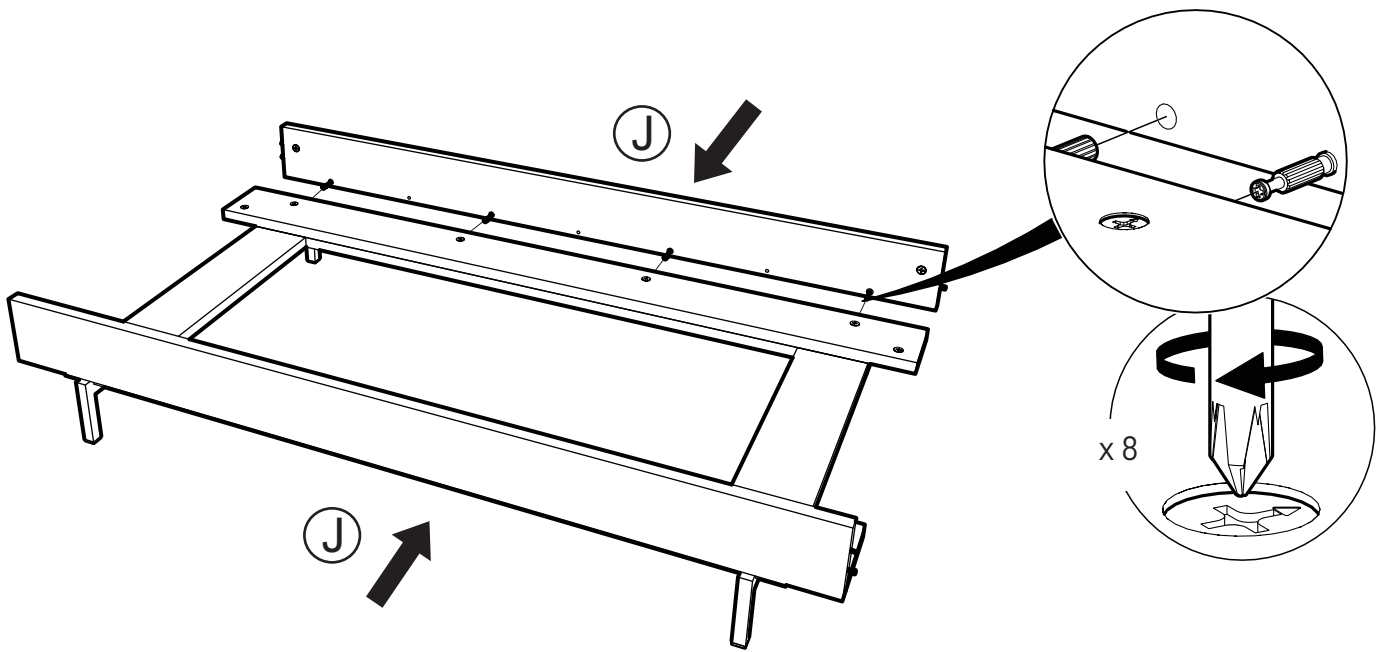

# 27B.

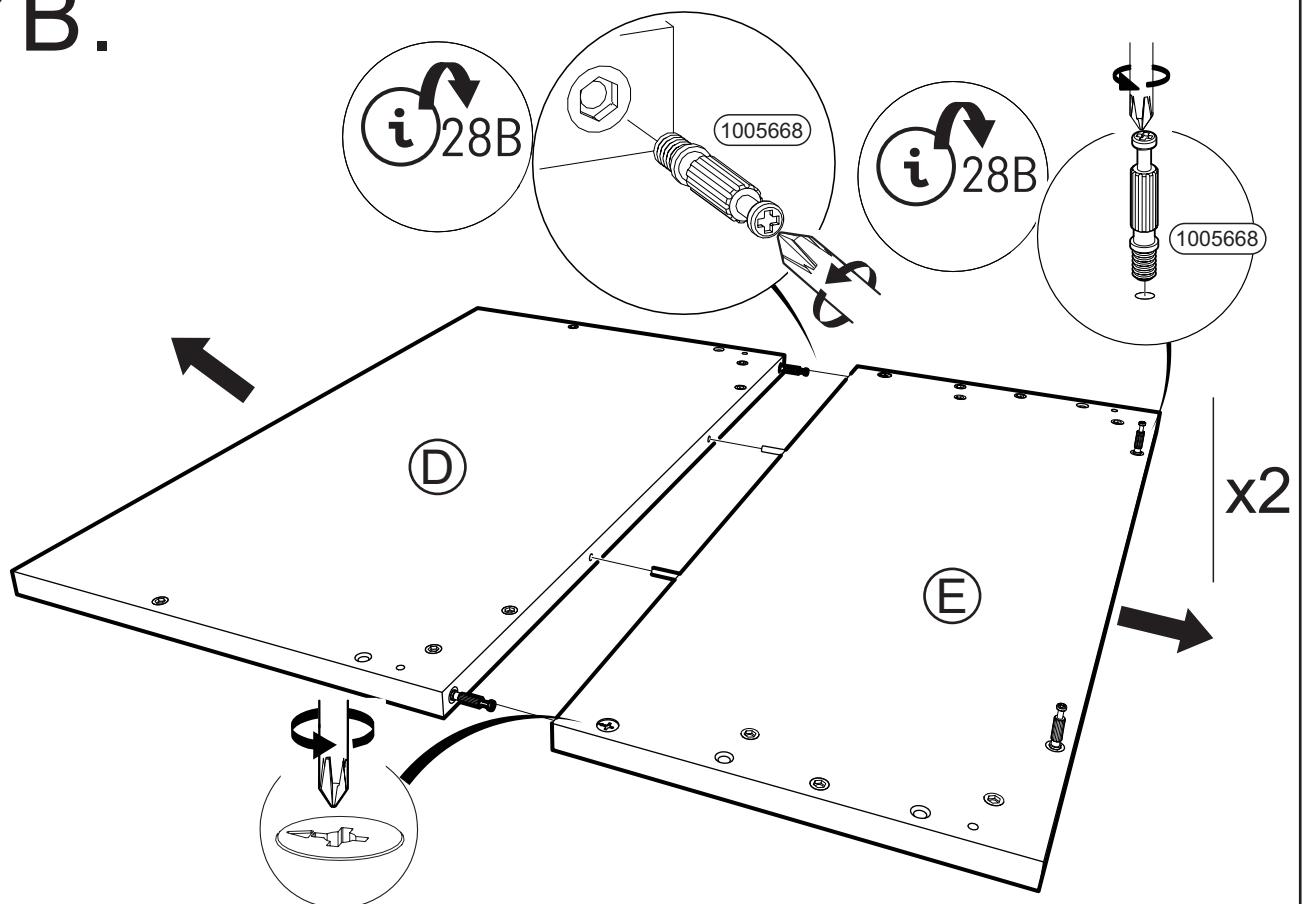

# 28B.

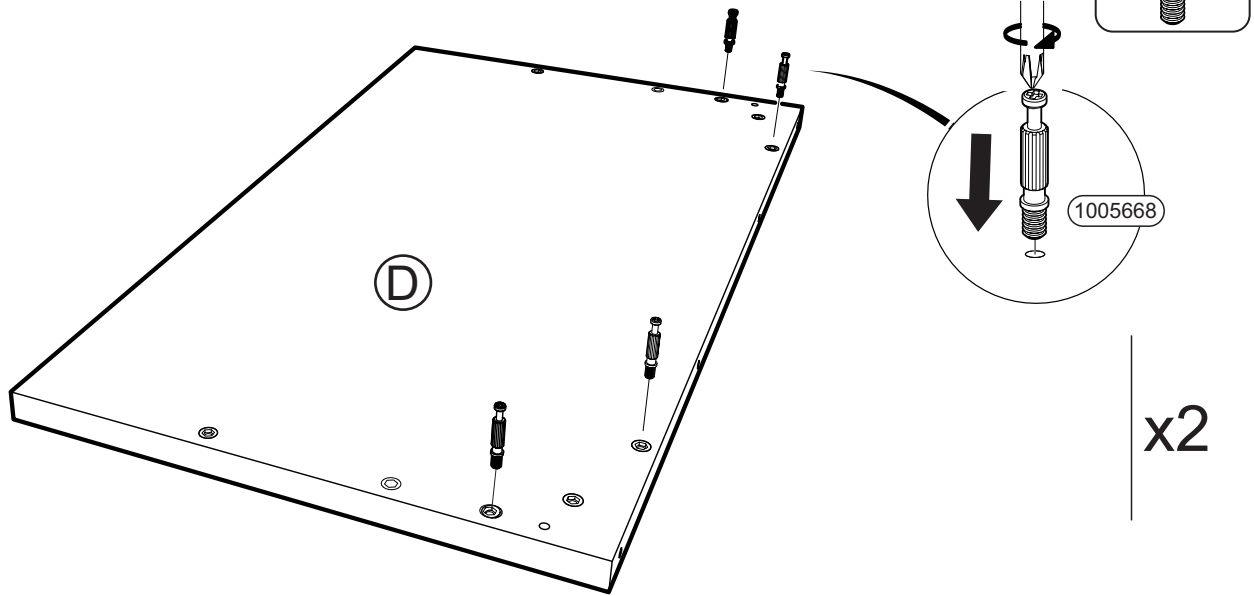

# 29B.

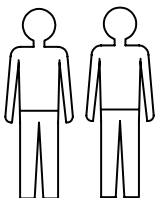
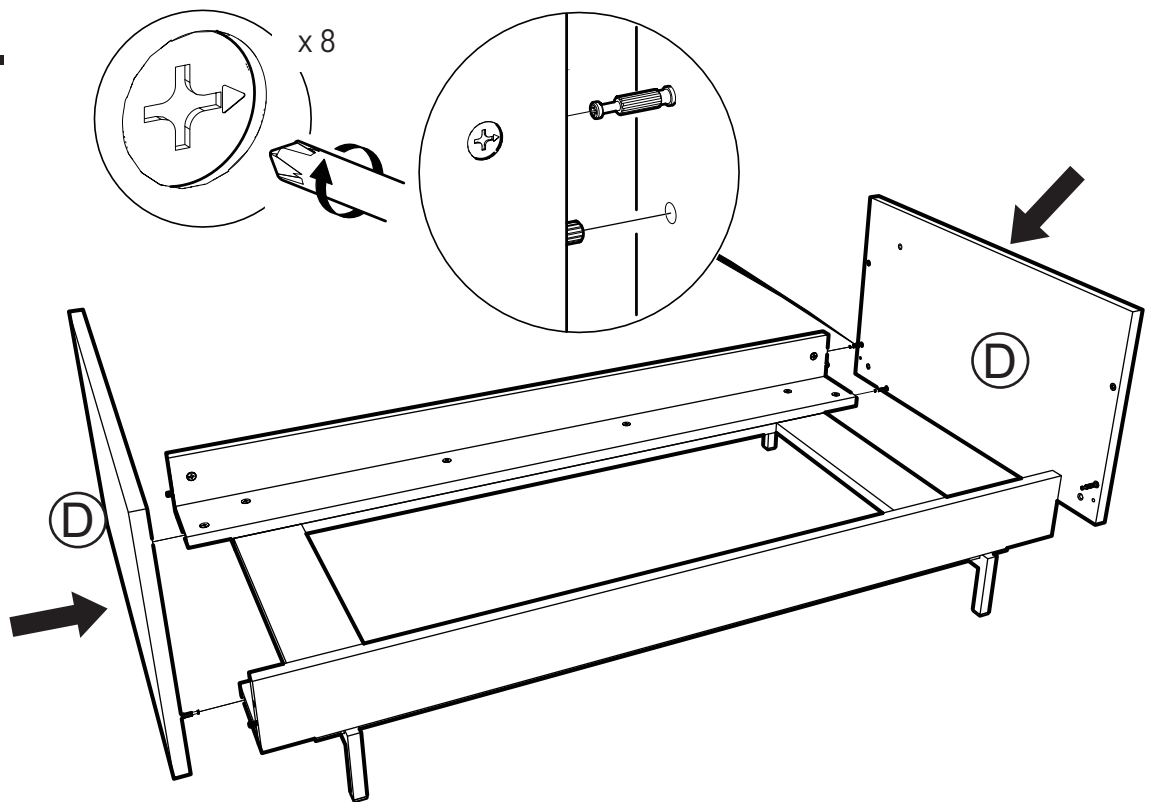

# 30B.

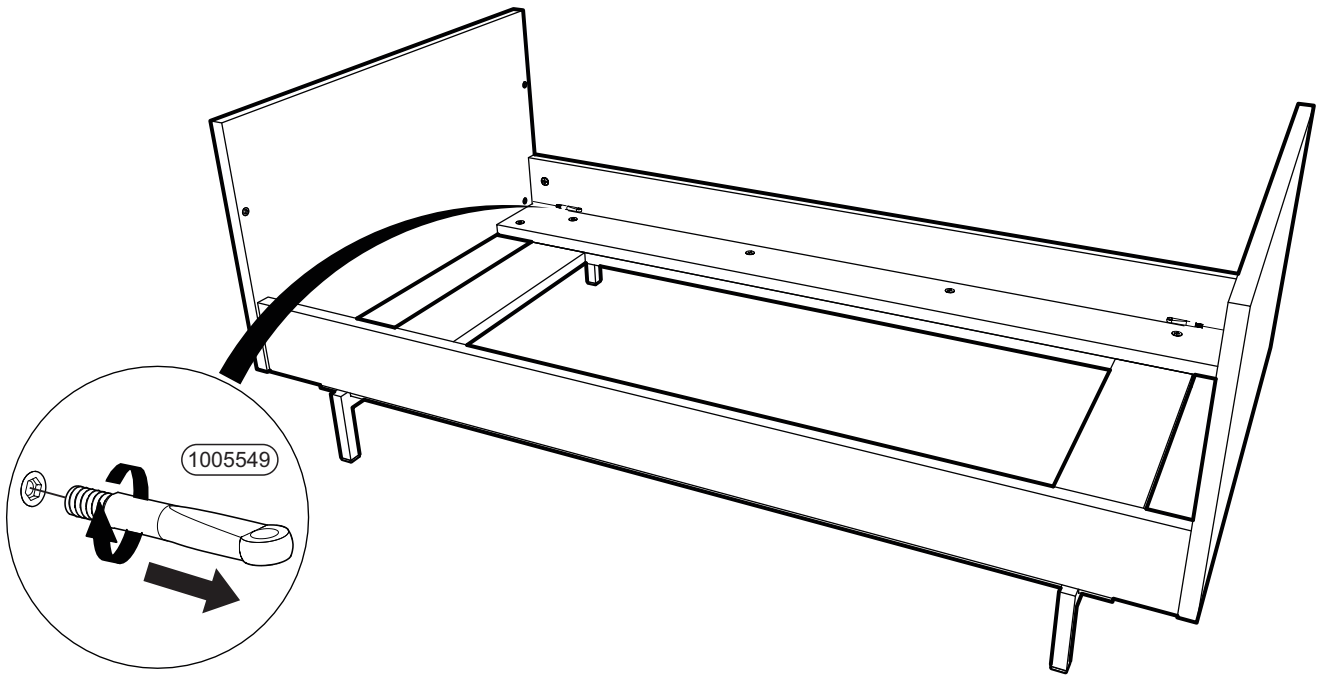

# 31B.

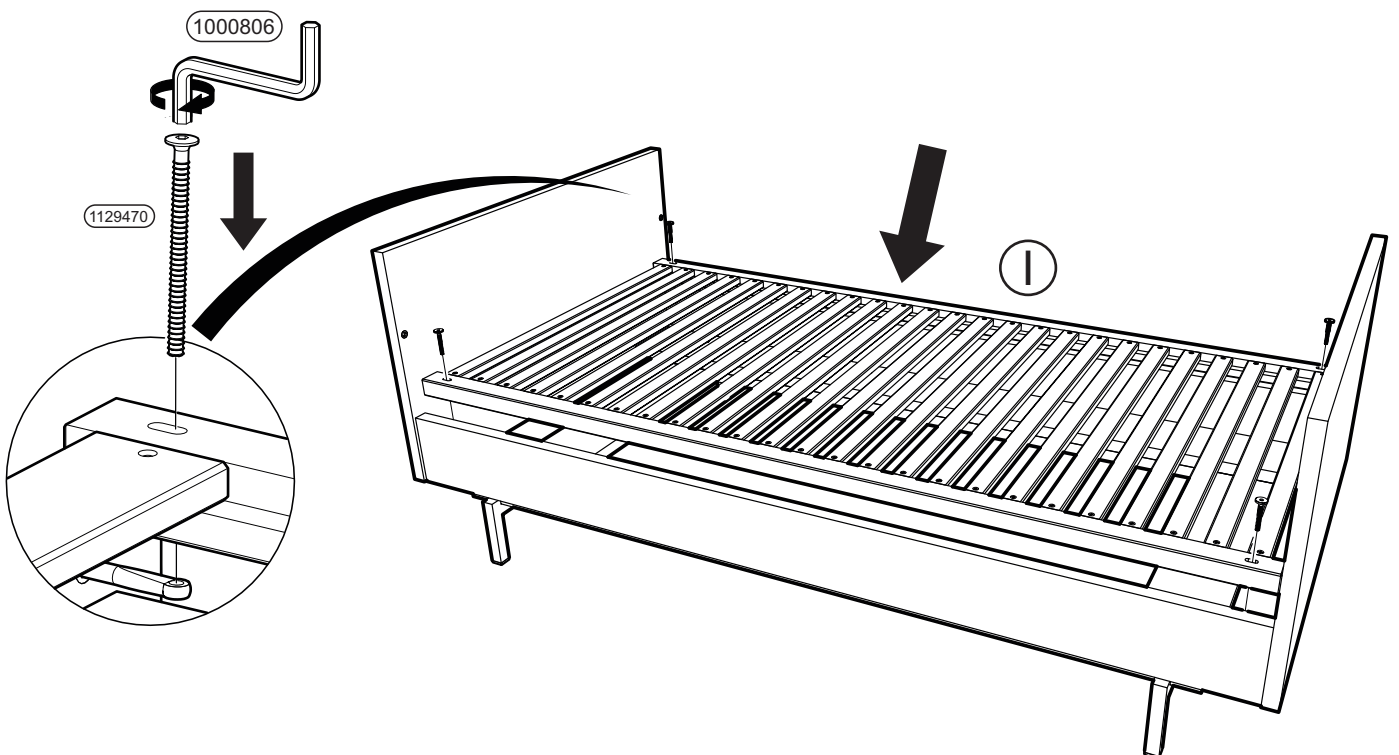





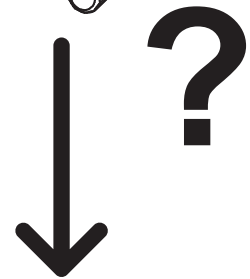
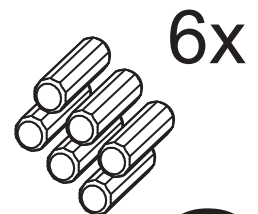
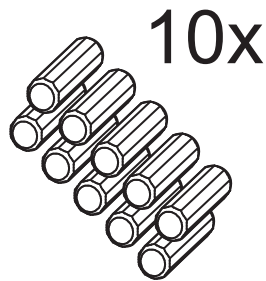
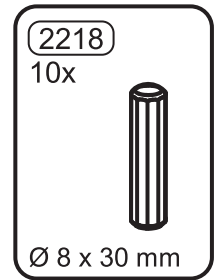
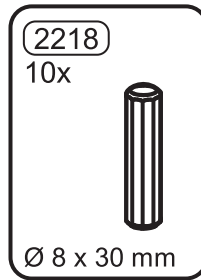
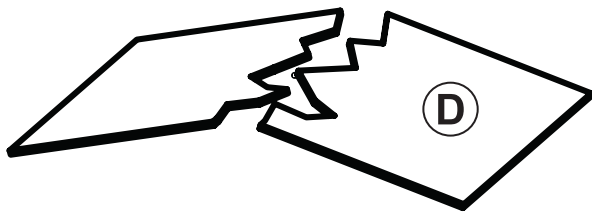
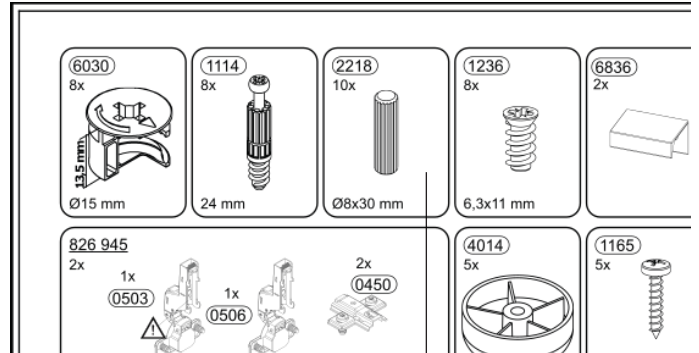
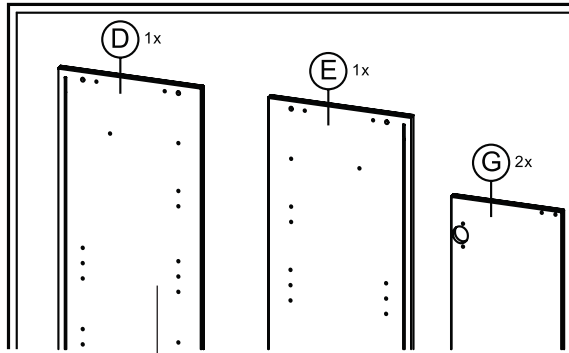

[www.mygermania.com/en/spare-parts/](http://www.mygermania.com/en/spare-parts/)

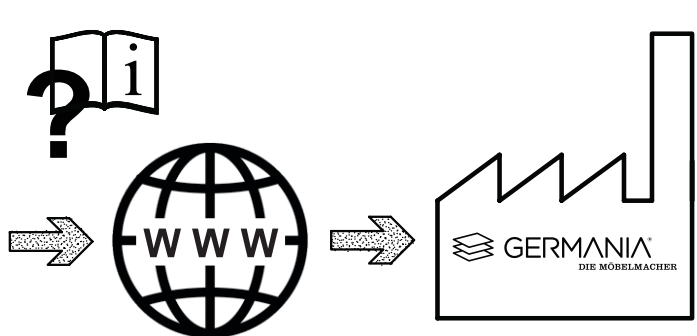

GERMANIA  
mini

GERMANIA WERK Krome GmbH & Co. KG | Schützenstraße 88 | 33189 Schlangen  
Fon: +49 5252 849 39 | +49 5252 849 27  
mail: [service@mygermania.com](mailto:service@mygermania.com) | [www.mygermania.com](http://www.mygermania.com)